



โครงการปรับปรุงถนนสาย สส.ถ ๑ - ๐๐๒๓
บ้านนางตะเคียน - บ้านท่าคา
ตำบลนางตะเคียน อำเภอเมืองฯ
จังหวัดสมุทรสงคราม

รายละเอียดโครงการเงินอุดหนุนเฉพาะกิจ เงินอุดหนุนสำหรับ
โครงการก่อสร้าง/ซ่อมสร้าง/ปรับปรุงซ่อมแซมถนนทางหลวงท้องถิ่น
(ถนนถ่ายโอนภารกิจ และถนนองค์กรปกครองส่วนท้องถิ่น)
ประจำปีงบประมาณ พ.ศ. ๒๕๖๘

๑. ข้อมูลทั่วไป

- ๑.๑ รายละเอียดโครงการ (เลือกโครงการเพียง ๑ ประเภท พร้อมระบุรายละเอียดโครงการ)
 ก่อสร้าง ซ่อมสร้าง ปรับปรุงซ่อมแซม/เสริมผิว
โครงการถนน โครงการปรับปรุงถนนสาย สส.ถ.๑ - ๐๐๒๓ บ้านนางตะเคียน - บ้านท่าคา ตำบล
นางตะเคียน อำเภอเมือง จังหวัดสมุทรสงคราม
รหัสทางหลวงท้องถิ่น สส.ถ.๑ - ๐๐๒๓ สาย บ้านนางตะเคียน - บ้านท่าคา
- ๑.๒ ประเภทถนน (เลือกอย่างใดอย่างหนึ่ง)
 ถนนถ่ายโอนภารกิจ
 ถนนองค์กรปกครองส่วนท้องถิ่น
- ๑.๓ สถานที่ดำเนินการ หมู่ที่-..... ชื่อบ้าน-..... ตำบล นางตะเคียน
อำเภอเมืองฯ จังหวัดสมุทรสงคราม.....
- พิกัดที่ตั้ง : จุดเริ่มต้นโครงการ ละติจูด ๑๓.๔๓๗๑๙๙ เหนือ ลองจิจูด ๑๐๐.๐๐๘๕๗๐ ตะวันออก
จุดสิ้นสุดโครงการ ละติจูด ๑๓.๔๕๒๔๓๕ เหนือ ลองจิจูด ๑๐๐.๐๐๔๐๘๓ ตะวันออก
- ๑.๔ องค์กรปกครองส่วนท้องถิ่นที่รับผิดชอบ องค์กรบริหารส่วนจังหวัดสมุทรสงคราม
อำเภอเมืองฯจังหวัดสมุทรสงคราม.....
- ๑.๕ งบประมาณที่ขอรับการสนับสนุนจากกรมส่งเสริมการปกครองท้องถิ่น ๓,๓๐๐,๐๐๐.- บาท
- ๑.๖ ยอดเงินสะสม ๓๐๓,๗๗๖,๘๙๗.๗๒ บาท ยอดเงินสะสมสุทธิ ๑๑๒,๙๘๑,๔๒๘.๗๕ บาท
หมายเหตุ : ยอดเงินสะสม คือ เงินสะสมของหน่วยงานทั้งหมด ณ ปัจจุบัน
ยอดเงินสะสมสุทธิ คือ เงินสะสมของหน่วยงานที่หักหนี้และค่าใช้จ่ายแล้ว
สามารถนำไปใช้ได้ ณ ปัจจุบัน
- ๑.๗ รายได้ (ไม่รวมเงินอุดหนุน) ขององค์กรปกครองส่วนท้องถิ่น (ย้อนหลัง ๓ ปี)
(๑) ปี พ.ศ. ๒๕๖๕ จำนวน ๑๗๔,๙๑๘,๙๘๕.๒๗ บาท (รายได้จริง)
(๒) ปี พ.ศ. ๒๕๖๕ จำนวน ๑๘๙,๖๘๐,๕๘๓.๔๖ บาท (รายได้จริง)
(๓) ปี พ.ศ. ๒๕๖๗ จำนวน ๑๘๕,๘๗๒,๖๐๐.๐๐ บาท (ประมาณการรายได้)
- ๑.๘ โครงการ/งบประมาณที่ได้รับจากกรมส่งเสริมการปกครองท้องถิ่น (ย้อนหลัง ๓ ปี)
(๑) ปี พ.ศ. ๒๕๖๔ จำนวน ๓ โครงการ ๒๕,๘๙๕,๐๐๐.๐๐ บาท
(๒) ปี พ.ศ. ๒๕๖๕ จำนวน ๓ โครงการ ๒๕,๐๘๗,๗๐๐.๐๐ บาท
(๓) ปี พ.ศ. ๒๕๖๗ จำนวน ๓ โครงการ ๓๒,๑๕๐,๐๐๐.๐๐ บาท
- ๑.๙ แผนการดำเนินงาน/โครงการที่จะได้รับจากกรมส่งเสริมการปกครองท้องถิ่น
ระยะเวลาดำเนินการ ๙๐ วัน เริ่มต้น ตุลาคม ๒๕๖๗ สิ้นสุด ธันวาคม ๒๕๖๗

ลำดับ	รายละเอียด/ขั้นตอน/วิธีการดำเนินงาน	ระยะเวลาดำเนินการ	
		เริ่มต้น (เดือน/ปี)	สิ้นสุด (เดือน/ปี)
๑	จัดทำแผนการจัดซื้อจัดจ้าง	กรกฎาคม ๒๕๖๗	สิงหาคม ๒๕๖๗
๒	จัดทำราคากลาง	กรกฎาคม ๒๕๖๗	สิงหาคม ๒๕๖๗
๓	จัดทำร่างเอกสารประกวดราคาอิเล็กทรอนิกส์	สิงหาคม ๒๕๖๗	กันยายน ๒๕๖๗
๔	ดำเนินการเผยแพร่ประกาศเชิญชวน และเอกสารประกวดราคา	สิงหาคม ๒๕๖๗	กันยายน ๒๕๖๗
๕	กำหนดยื่นข้อเสนอและเสนอราคาทางระบบอิเล็กทรอนิกส์	สิงหาคม ๒๕๖๗	กันยายน ๒๕๖๗
๖	ลงนามสัญญาหรือข้อตกลง	ตุลาคม ๒๕๖๗	ธันวาคม ๒๕๖๗
๗	เริ่มก่อสร้าง/เริ่มดำเนินการ	ตุลาคม ๒๕๖๗	ธันวาคม ๒๕๖๗
๘	ก่อสร้าง/ดำเนินการแล้วเสร็จ	ตุลาคม ๒๕๖๗	ธันวาคม ๒๕๖๗

๑.๑๐ แผนการใช้จ่ายงบประมาณที่จะได้รับจากกรมส่งเสริมการปกครองท้องถิ่น
 งบประมาณทั้งสิ้น..... ๓,๓๐๐,๐๐๐.-.....บาท
 ไตรมาสที่ ๑ จำนวนรวม..... ๓,๓๐๐,๐๐๐.-.....บาท
 ไตรมาสที่ ๒ จำนวนรวม.....บาท
 ไตรมาสที่ ๓ จำนวนรวม.....บาท
 ไตรมาสที่ ๔ จำนวนรวม.....บาท

แผนการใช้จ่ายงบประมาณ						หน่วย : ล้านบาท (ทศนิยม ๔ ตำแหน่ง)					
ไตรมาสที่ ๑			ไตรมาสที่ ๒			ไตรมาสที่ ๓			ไตรมาสที่ ๔		
ต.ค.	พ.ย.	ธ.ค.	ม.ค.	ก.พ.	มี.ค.	เม.ย.	พ.ค.	มิ.ย.	ก.ค.	ส.ค.	ก.ย.
		๓.๓๐๐									

๑.๑๑ ผู้ประสานงานโครงการ.....นางสาวสุกานดา ปานะสุทธะ.....
 ตำแหน่ง.....นายกองค์การบริหารส่วนจังหวัดสมุทรสงคราม.....
 หน่วยงาน.....องค์การบริหารส่วนจังหวัดสมุทรสงคราม.....
 โทรศัพท์.....๐๓๔-๗๑๕๕๗๘.....โทรสาร.....๐๓๔-๗๑๓๐๕๕.....
 E-mail :admin@skm-pao.go.th.....

๒. ข้อมูลโครงการ

๒.๑ วัตถุประสงค์ของโครงการ

เพื่อให้ประชาชนได้รับถนนที่มีสภาพที่ดี มีเส้นทางคมนาคมที่ได้มาตรฐานช่วยลดอุบัติเหตุ ทำให้การสัญจรไป - มา ของประชาชนสะดวก รวดเร็ว ปลอดภัยและไม่เกิดอันตราย เป็นการรองรับ การท่องเที่ยวภายในพื้นที่ รวมถึงนักท่องเที่ยวที่ใช้เส้นทางในการเดินทาง เพื่ออำนวยความสะดวก และ ปลอดภัยในการเดินทางของนักท่องเที่ยว และการขนส่งสินค้าทางการเกษตร เพื่อให้การบริหารจัดการ ทรัพยากรธรรมชาติและสิ่งแวดล้อม เป็นไปตามมาตรฐานและข้อกำหนด นำไปสู่การพัฒนาที่ยั่งยืน

๒.๒ หลักการและเหตุผลของโครงการ

พระราชบัญญัติกำหนดแผนและขั้นตอนการกระจายอำนาจให้แก่องค์กรปกครองส่วน ท้องถิ่น พ.ศ. ๒๕๔๒ ประกอบกับแผนการปฏิบัติการกำหนดขั้นตอนการกระจายอำนาจให้แก่องค์กร ปกครองส่วนท้องถิ่น ดำเนินการถ่ายโอนภารกิจเงิน บุคลากรให้แก่องค์กรปกครองส่วนท้องถิ่น เพื่อ สร้างความเข้มแข็งให้แก่องค์กรปกครองส่วนท้องถิ่น มีจำนวนและคุณภาพที่พอเพียงเพื่อการปฏิบัติ ภารกิจหน้าที่ตามที่กฎหมายกำหนดได้อย่างมีประสิทธิภาพและประสิทธิผล เพื่อเป็นค่าใช้จ่ายสำหรับ ก่อสร้าง/ปรับปรุงซ่อมแซมถนนที่ได้รับการถ่ายโอนภารกิจจากหน่วยงานราชการ ให้แก่องค์กรปกครอง ส่วนท้องถิ่นดำเนินการ

จังหวัดสมุทรสงคราม มีการท่องเที่ยวเชิงอนุรักษ์เป็นจุดเด่นที่สำคัญของจังหวัด เนื่องจาก การท่องเที่ยว เป็นปัจจัยหลักในการขับเคลื่อนเศรษฐกิจของจังหวัด โดยมีแนวโน้มเติบโต และขยายตัว เพิ่มขึ้นอย่างต่อเนื่องทุกปี ในขณะที่สาธารณูปโภคพื้นฐานที่จะใช้รองรับนักท่องเที่ยวยังมีไม่เพียงพอ หรือสาธารณูปโภคที่มีอยู่เกิดการชำรุดเสียหาย ดังนั้นจังหวัดสมุทรสงครามจึงมีความจำเป็นต้องจัดทำ โครงการพัฒนาสาธารณูปโภคเพื่อการท่องเที่ยว เพื่อพัฒนาปรับปรุงโครงสร้างพื้นฐาน เพื่อสนับสนุน การท่องเที่ยวของจังหวัดสมุทรสงคราม เพื่อที่จะสามารถให้บริการนักท่องเที่ยวได้อย่างมีประสิทธิภาพ และกำหนดประเด็นยุทธศาสตร์ในการสร้างเสริมประสิทธิภาพในการบริหารจัดการทรัพยากรธรรมชาติและ สิ่งแวดล้อมอย่างมีส่วนร่วมทุกภาคส่วน โดยเป็นการบริหารจัดการปัญหาด้านทรัพยากรธรรมชาติและ สิ่งแวดล้อมที่มีความสำคัญของจังหวัด และการบริหารจัดการทรัพยากรธรรมชาติในภาพรวม ตามแนวทางการสร้างความเข้มแข็งยั่งยืนให้กับให้กับเศรษฐกิจภายในประเทศ.....

๒.๓ ที่มาของโครงการ (ระบุปัญหา ความต้องการ หรือความจำเป็น)

เป็นโครงการที่มีความจำเป็น หากไม่ดำเนินการจะเกิดปัญหาการคมนาคมไม่สะดวก ทำให้ นักท่องเที่ยวและประชาชนในจังหวัดสมุทรสงครามได้รับความเดือดร้อน ซึ่งจะกระทบต่อความเป็นอยู่ที่ดี ของประชาชน รวมทั้งพัฒนาจังหวัดให้เป็นแหล่งท่องเที่ยวเพื่อรองรับการขยายตัวทางเศรษฐกิจและ แหล่งท่องเที่ยว สู่ระดับประเทศ ซึ่งจะสามารถผลักดันรายได้จากการท่องเที่ยว ให้เป็นไปตามนโยบาย ของรัฐบาลและแผนพัฒนาจังหวัดสมุทรสงคราม ตลอดจนอำนวยความสะดวกแก่ประชาชน รวมทั้งผู้มา เยือนและนักท่องเที่ยว และพัฒนาคุณภาพชีวิตสังคมของประชาชนชาวจังหวัดสมุทรสงครามให้มีรายได้ เพิ่มขึ้น เมื่อดำเนินการจะทำให้ประชาชนมีเส้นทางใช้ในการคมนาคมในการสัญจรไป - มา สะดวก รวดเร็ว มีเส้นทางคมนาคมที่ได้มาตรฐาน ช่วยลดอุบัติเหตุและปลอดภัย.....

๒.๔ กลุ่มเป้าหมาย/ผู้รับประโยชน์ของโครงการ

ประชาชนหมู่ที่/ชุมชนที่..... ชื่อหมู่บ้าน/ชุมชน บ้านนางตะเคียน.....

ครัวเรือนและประชาชนผู้รับประโยชน์ จำนวน..... ๕๐๐ ครัวเรือน จำนวน..... คน

(กรณีผู้รับประโยชน์มีหลายหมู่บ้าน/ชุมชน ให้ระบุเป็นจำนวนรวม)

๒.๕ ตัวชี้วัดความสำเร็จของโครงการ

- ตัวชี้วัดเชิงปริมาณ :จำนวนประชาชนที่ใช้ถนน.....

- ตัวชี้วัดเชิงคุณภาพ :ถนนได้มาตรฐาน สะดวก รวดเร็ว ปลอดภัย.....

๒.๖ ปริมาณงานที่ต้องดำเนินการ

๒.๖.๑ งานติดตั้งระบบไฟฟ้าส่องสว่าง จำนวน ๑ งาน

- เส้าไฟฟ้าแบบกิ่งเดี่ยว สูง ๙.๐๐ เมตร (กิ่งโคมพร้อมอุปกรณ์ประจำเส้าไฟฟ้า) หลอด LED ขนาดไม่ต่ำกว่า ๑๒๐ วัตต์ จำนวน ๖๐ ต้น

- ค่าธรรมเนียมการไฟฟ้าส่วนภูมิภาค (ติดตั้งหม้อแปลงพร้อมอุปกรณ์) จำนวน ๒ จุด

๒.๖.๒ งานติดตั้งเครื่องหมายจราจร จำนวน ๑ งาน

- Rumble Strips พื้นที่ไม่น้อยกว่า ๓๖.๗๕ ตารางเมตร

- หมุดสะท้อนแสง (Road Stud) ชนิดสองทิศทาง จำนวน ๑๔๘ ชุด

- หมุดสะท้อนแสง (Road Stud) ชนิดทิศทางเดียว จำนวน ๑๔๘ ชุด

- งานตีเส้นชะลอความเร็ว พื้นที่ไม่น้อยกว่า ๒๓๕.๐๐ ตารางเมตร

- งานตีเส้นจราจร พื้นที่ไม่น้อยกว่า ๔๒๔.๘๐ ตารางเมตร

๓. ความสอดคล้องกับนโยบายและแผนพัฒนา (ระดับท้องถิ่น/จังหวัด/กลุ่มจังหวัด)

๓.๑ (✓) แผนพัฒนาท้องถิ่น พ.ศ.๒๕๖๗ - ๒๕๖๗ องค์การบริหารส่วนจังหวัดสมุทรสงคราม ลำดับที่ ๒๖ หน้าที ๓๘ โครงการปรับปรุงปรับปรุงซ่อมแซมถนนสาย สส.ถ๑ - ๐๐๒๓ บ้านนางตะเคียน - บ้านท่าคา ตำบลนางตะเคียน อำเภอเมืองฯ จังหวัดสมุทรสงคราม.....

๓.๒ (✓) แผนพัฒนาจังหวัดสมุทรสงคราม (พ.ศ. ๒๕๖๗ - ๒๕๗๐)

ประเด็นพัฒนาที่ ๑ ส่งเสริมและพัฒนาการท่องเที่ยวให้เป็นศูนย์กลางท่องเที่ยวรูปแบบหลากหลาย และพร้อมรับกับการเปลี่ยนแปลง.....

กลยุทธ์ : ข้อที่ ๑ สร้างและพัฒนาแหล่งท่องเที่ยวธรรมชาติและความหลากหลายทางชุมชน วัฒนธรรมเพื่อใช้เป็นจุดขายของการท่องเที่ยวเน้นคุณค่า (High Value Tourism).....

ข้อที่ ๓ สนับสนุนและส่งเสริมกิจกรรมท่องเที่ยวเน้นคุณค่ารูปแบบหลากหลาย.....

ข้อที่ ๕ ส่งเสริมกิจกรรมด้านการท่องเที่ยวในจังหวัด.....

๓.๓ (✓) แผนพัฒนากลุ่มจังหวัด ประเด็นพัฒนาที่ ๒ : พัฒนาเป็นศูนย์กลางการท่องเที่ยวที่หลากหลายและได้มาตรฐานสากล

แนวทางการพัฒนา : ข้อที่ ๑ ปรับปรุงและพัฒนาโครงสร้างพื้นฐานด้านการท่องเที่ยว แหล่งท่องเที่ยว การเข้าถึงแหล่งท่องเที่ยว และสิ่งอำนวยความสะดวกให้ได้มาตรฐาน และสนับสนุนการใช้เทคโนโลยีบริการเพื่อภาพลักษณ์ที่ทันสมัย

๓.๔ () อื่นๆ (ระบุ) เรื่อง

๔. ความสอดคล้องกับนโยบายและแผนยุทธศาสตร์ (ระดับชาติ/รัฐบาล/กระทรวง)

๔.๑ (✓) ยุทธศาสตร์ชาติ ๒๐ ปี (พ.ศ. ๒๕๖๑ - ๒๕๘๐)

- ยุทธศาสตร์ที่ ๒ เรื่อง ด้านการสร้าง ความสามารถในการแข่งขัน.....

ข้อ ๒.๓ สร้างความหลากหลายด้านการท่องเที่ยว.....

ข้อ ๒.๔ โครงสร้างพื้นฐานเชื่อมโยงไทยเชื่อมโยงโลก.....

- ยุทธศาสตร์ที่ ๓ เรื่อง ด้านการพัฒนาและเสริมสร้าง ศักยภาพทรัพยากรมนุษย์.....

ข้อ ๓.๕ การเสริมสร้างให้คนไทยมีสุขภาวะที่ดี.....

- ยุทธศาสตร์ที่ ๔ เรื่อง ด้านการสร้างโอกาส และความเสมอภาคทางสังคม.....

ข้อ ๔.๑ การสร้างความมั่นคงทางเศรษฐกิจและสังคม รวมทั้งความมั่นคงในชีวิตและทรัพย์สินของคนทุกกลุ่มในสังคม.....

ข้อ ๔.๒ การสร้างโอกาสเข้าถึงบริการทางสังคมอย่างทั่วถึง.....

๔.๒ (✓) แผนพัฒนาเศรษฐกิจและสังคมแห่งชาติ ฉบับที่ ๑๓ (พ.ศ. ๒๕๖๖ - ๒๕๗๐)

หมวดหมายที่ ๑ ไทยเป็นประเทศชั้นนำด้านสินค้าเกษตรและเกษตรแปรรูปมูลค่าสูง

หมวดหมายที่ ๕ ไทยเป็นประตูการค้าการลงทุนและยุทธศาสตร์ทางโลจิสติกส์ที่สำคัญของภูมิภาค

๔.๓ (✓) นโยบายรัฐบาล ด้านที่ ๖ เรื่อง การเพิ่มศักยภาพทางเศรษฐกิจของประเทศ.....
ข้อ ๖.๑๓ ปรับโครงสร้างการบริหารจัดการในสาขาขนส่งที่มีการแยกบทบาทและภารกิจของ
หน่วยงานในระดับนโยบายหน่วยงานกำกับดูแล และหน่วยปฏิบัติที่ชัดเจน และจัดตั้งหน่วยงาน
กำกับดูแลระบบราง เพื่อทำหน้าที่กำหนดมาตรฐานการให้บริการและความปลอดภัย โครงสร้าง
อัตราค่าบริการที่เป็นธรรม การลงทุน การบำรุงรักษาและการบริหารจัดการ ซึ่งจะช่วยสนับสนุน
การพัฒนาระบบรางให้เป็นโครงข่ายหลักของประเทศ.....

๔.๔ (✓) ยุทธศาสตร์การจตุรกรบประมาณรายจ่ายประจำปีงบประมาณ พ.ศ. ๒๕๖๓.....
ยุทธศาสตร์ที่ ๒ เรื่อง ด้านการสร้างความสามารถในการแข่งขันของประเทศ.....
๒.๕ การลงทุนพัฒนาโครงสร้างพื้นฐานด้านคมนาคมและระบบโลจิสติกส์ ความมั่นคงทางพลังงาน
ระบบเทคโนโลยีสารสนเทศ และการวิจัยและพัฒนา.....

๒.๕.๑ การพัฒนาด้านคมนาคมและระบบโลจิสติกส์.....

๔.๕ () มติคณะรัฐมนตรี : เมื่อวันที่..... เรื่อง.....

๔.๖ () นโยบาย/ยุทธศาสตร์กระทรวงมหาดไทย เรื่อง.....

๔.๗ () อื่นๆ (ระบุ)

๕. ขอรับรองว่ามีการศึกษาความเป็นไปได้ ความเหมาะสมและความคุ้มค่าของโครงการ ความพร้อมของแบบรายการ
ความพร้อมของพื้นที่ดำเนินการ และสามารถดำเนินการได้ทันที

๖. ผู้เสนอโครงการ องค์การบริหารส่วนจังหวัดสมุทรสงคราม

(ลงชื่อ) .....
(นายรวมศักดิ์ กำจรกิตติคุณ)
ตำแหน่ง ผู้อำนวยการกองช่าง

๗. ผู้เห็นชอบโครงการ

(ลงชื่อ) .....
(นางนิลบล เดชเกต)
ตำแหน่ง ปลัดองค์การบริหารส่วนจังหวัดสมุทรสงคราม

๘. ผู้อนุมัติโครงการ

(ลงชื่อ) .....
(นางสาวกาญจน์สุดา ปานะสุทธะ)
ตำแหน่ง นายกองค์การบริหารส่วนจังหวัดสมุทรสงคราม

แบบสรุปรายการประมาณราคางานก่อสร้างทาง สะพาน และท่อลอดเหลี่ยม

ชื่อโครงการ/งานก่อสร้าง : งานปรับปรุงถนนสาย สส.ถ 1 - 0023 บ้านนางตะเคียน - บ้านท่าคา

สถานที่ก่อสร้าง : ตำบลนางตะเคียน อำเภอเมือง จังหวัดสมุทรสงคราม

หน่วยงานเจ้าของโครงการ/งานก่อสร้าง : องค์การบริหารส่วนจังหวัดสมุทรสงคราม

ประมาณราคาเมื่อวันที่ : 1 ธันวาคม พ.ศ. 2566

ราคาน้ำมันเชื้อเพลิงโซล่า ที่อำเภอเมืองฯ 29.00 - 29.99 บาท

ลำดับที่	รายการ	หน่วย	จำนวน	ราคาต่อหน่วย	ราคาทุน	F	ราคาต่อหน่วยx F	รวมเป็นเงิน
1	งานติดตั้งระบบไฟฟ้าสองสว่าง							
	1.1 เสายไฟฟ้าแบบกิ่งเดี่ยว สูง 9.00 เมตร (กิ่งคอมพร้อมอุปกรณ์ ประจำเสายไฟฟ้า) หลอด LED ขนาดไม่ต่ำกว่า 120 วัตต์	ต้น	60.00	29,850.89	1,791,053.40	1.3642	40,722.58	2,443,355.05
	1.2 ค่าธรรมเนียมการไฟฟ้าส่วนภูมิภาค (ติดตั้งหม้อแปลงพร้อมอุปกรณ์)	จุด	2.00	177,570.09	355,140.18	1.0700	190,000.00	379,999.99
2	งานเครื่องหมายจราจร							
	2.1 Rumble Strips	ตร.ม.	36.75	460.00	16,905.00	1.3642	627.53	23,061.80
	2.2 หมุดสะท้อนแสง (Road Stud) ชนิดสองทิศทาง	ชุด	148.00	320.00	47,360.00	1.3642	436.54	64,608.51
	2.3 หมุดสะท้อนแสง (Road Stud) ชนิดทิศทางเดียว	ชุด	148.00	280.00	41,440.00	1.3642	381.98	56,532.45
	2.4 งานตีเส้นชะลอความเร็ว	ตร.ม.	235.00	460.00	108,100.00	1.3642	627.53	147,470.02
	2.5 งานตีเส้นจราจร	ตร.ม.	424.80	290.00	123,192.00	1.3642	395.62	168,058.53

รวมราคาค่าก่อสร้าง (TOTAL) 3,283,086.35

ปรับราคาค่าก่อสร้าง เป็นเงินทั้งสิ้น 3,300,000.00

ลงชื่อ.....ผู้ประมาณราคา

(นายเชาว์วีร์ ทัศนิกัญญา)

วิศวกรโยธาชำนาญการ รักษาการในตำแหน่ง

วิศวกรโยธาชำนาญการพิเศษ

ลงชื่อ.....ตรวจสอบ

(นายปริญญา เล็กจุฬา)

หัวหน้าฝ่ายสำรวจและออกแบบ

ลงชื่อ.....เห็นชอบ

(นายรวมศักดิ์ กำจรกิตติคุณ)

ผู้อำนวยการกองช่าง

ตัวอักษร		(-สามล้านสามแสนบาทถ้วน-)	
ค่า Factor F งานก่อสร้างทาง	=	1.3642	
ค่า Factor F งานสะพาน และท่อลอดเหลี่ยม	=	1.2799	
เงินล่วงหน้าจ่าย	=	0%	
เงินประกันผลงานหัก	=	0%	
ดอกเบี้ยเงินกู้	=	7% ต่อปี	
ภาษีมูลค่าเพิ่ม (VAT)	=	7%	

ราคาน้ำมันเชื้อเพลิงโซล่า ที่อำเภอเมืองฯ 29.00 - 29.99 บาท

งานไฟฟ้าแสงสว่าง

เสาไฟฟ้าแบบกึ่งเดี่ยว สูง 9.00 ม. พร้อมโคม หลอด LED ขนาดไม่น้อยกว่า 120 วัตต์

ชนิดความสูงเสา 9.00 ม. หลอด LED ขนาดไม่น้อยกว่า 120 วัตต์ ติดตั้งแบบริมถนน คิดเทียบจำนวน	=	60	ต้น
1. ค่าติดตั้งเสาไฟฟ้า พร้อมอุปกรณ์ (ต่อ 1 ต้น) ระยะห่างระหว่างดวงโคม	=	30.00	ม.

1.1 เสาไฟฟ้าพร้อมกิ่งโคมและอุปกรณ์ประจำเสาไฟฟ้า

1.1.1 เสาไฟฟ้าสูง 9.00 ม. พร้อมกึ่งเดี่ยวและอุปกรณ์ครบชุด	1	ต้น	@	10,930.00	บาท/ต้น	=	10,930.00	บาท
1.1.2 โคมไฟแสงสว่างถนน หลอด LED ขนาดไม่น้อยกว่า 120 วัตต์	1	โคม	@	5,000.00	บาท/โคม	=	5,000.00	บาท
1.1.3 ค่าทาสีและติดตั้งแผ่นสะท้อนแสง	1	ชุด	@	115.07	บาท/ชุด	=	115.07	บาท
1.1.4 ฐานเสาไฟคอนกรีตเสริมเหล็กเสาสูง 9.00 ม.	1	ฐาน	@	4,711.86	บาท/ฐาน	=	4,711.86	บาท
1.1.5 สายไฟฟ้า CV ขนาด 3 x 10 ตร.มม. (สายไฟฟ้าเดินระหว่างเสา)	32	ม.	@	155.00	บาท/ม.	=	4,960.00	บาท
1.1.6 สายไฟฟ้า CV ขนาด 2 x 2.5 ตร.มม. (สายไฟฟ้าเดินในเสาถึงดวงโคม)	9.6	ม.	@	65.00	บาท/ม.	=	624.00	บาท
1.1.7 ชุดวางสายไฟฟ้า พร้อมเทคอนกรีตปิดทับ (ความยาวเท่ากับช่วงเสา)	30	ม.	@	53.85	บาท/ม.	=	1,615.50	บาท
1.1.8 ค่างานระบบสายดิน (GROUND ROD ขนาด ศก. 16 มม. ยาว 2.40 ม.)	1	ชุด	@	807.38	บาท/ชุด	=	807.38	บาท

ค่าใช้จ่ายรวม (1.1 เสาไฟฟ้าพร้อมกิ่งโคมและอุปกรณ์ประจำเสาไฟฟ้า) = 28,763.81 บาท/ต้น

1.2 ค่าอุปกรณ์ที่ใช้ร่วมกัน

1.2.1 โป้โตคอนโทรลสวิทช์	2	ตัว	@	480.00	บาท/ตัว	=	960.00	บาท
1.2.2 ตู้ควบคุมชนิดแขวน พร้อมอุปกรณ์ครบชุด	2	ตู้	@	14,462.40	บาท/ตู้	=	28,924.80	บาท
1.2.3 ท่อ RSC พร้อมค่าเดินลอดท่อ	-	ม.	@	-	บาท/ม.	=	-	บาท

ค่าใช้จ่ายรวม (1.2 ค่าอุปกรณ์ที่ใช้ร่วมกัน) = 29,884.80 บาท/ต้น

เฉลี่ย (1.2 ค่าอุปกรณ์ที่ใช้ร่วมกัน) ต่อต้น = 498.08 บาท/ต้น

1.3 ค่าติดตั้ง (ดวงโคม พร้อมอุปกรณ์ประจำเสาไฟฟ้า)	1	ต้น	@	430.00	บาท/ต้น	=	430.00	บาท
1.4 ค่าขนส่งจาก กทม. ถึงหน้างานต่อต้น	1	ต้น	@	159.00	บาท/ต้น	=	159.00	บาท
1.5 ค่าหลอดไฟสำรอง	-	หลอด	@	440.00	บาท/หลอด	=	-	บาท





ค่างานต้นทุน (1.1 + 1.2 + 1.3 + 1.4 + 1.5) ต่อต้น = 29,850.89 บาท/ต้น

หมายเหตุ

- ปริมาณงานให้พิจารณาตรวจสอบจากแบบก่อสร้างจริงของจุดที่ดำเนินการ
- รายการองค์ประกอบของงานอาจมีการเปลี่ยนแปลงได้ ขึ้นอยู่กับเงื่อนไขที่ผู้ออกแบบกำหนดเพื่อใช้ก่อสร้างตามจุดบริการนั้น ๆ
- ข้อ 1.1.5 และ 1.1.6 หากแบบกำหนดให้ใช้สาย NYY แกนเดียว ต้องเพิ่มความยาวสายระหว่างเสาเป็น 2 เท่า

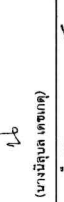
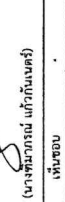
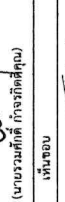
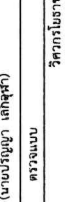
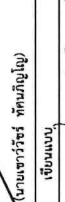
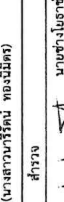
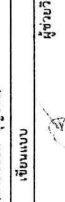

ฝ่ายสำรวจและออกแบบ
กองช่าง

องค์การบริหารส่วนจังหวัดสมุทรสงคราม
ถนนเพชรเกษม สด. 1 - 0023
บ้านบางตะเคียน - บ้านท่าเสา
สำนักงานเขตพื้นที่ประถมศึกษา จังหวัดสมุทรสงคราม
อนุมัติ
 นายกองค์การ (นางสาวกัญญาภัค ปานสุทธะ)
เห็นชอบ
 รองนายกองค์การ (นางสุรัชย์ สัตยสิทธิ์)
เห็นชอบ
 ปดิองค์การ
(นางสุวิมล เกตุคุณ)
เห็นชอบ
 รองปดิองค์การ
(นางศุภรดา แก้วกันคนทร์)
เห็นชอบ
 ผู้อำนวยการกองช่าง
(นายรวมศักดิ์ กิจจรัสศิริคุณ)
เห็นชอบ
 หัวหน้าฝ่ายสำรวจและออกแบบ
(นายปริญญา เลิศสุชา)
ตรวจแบบ
 วิศวกรโยธาชำนาญการ
รักษาการในตำแหน่ง วิศวกรโยธาชำนาญการพิเศษ
(นายชาวิวัชร ทัศนภักย์)
เขียนแบบ
 นายช่างเขียนแบบชำนาญงาน
(นางเสาวนีย์รัตน์ ทองนิมิต)
สำรวจ
 นายช่างโยธาชำนาญงาน
(นายชินต บุษย์ชัย)
เขียนแบบ
 ผู้ช่วยวิศวกรโยธา
(นายณัฐ กองทอง)
แบบเลขที่/2567 /แผ่นที่ 1 / 10
แบบแสดง
แผนที่แสดงที่ตั้งโครงการ
วันที่ 3 / / 2567.

แผนที่จังหวัดสมุทรสงคราม

สถานที่ดำเนินการก่อสร้าง

จังหวัดสมุทรสาคร

แผนที่แสดงตำแหน่งที่ตั้งโครงการ

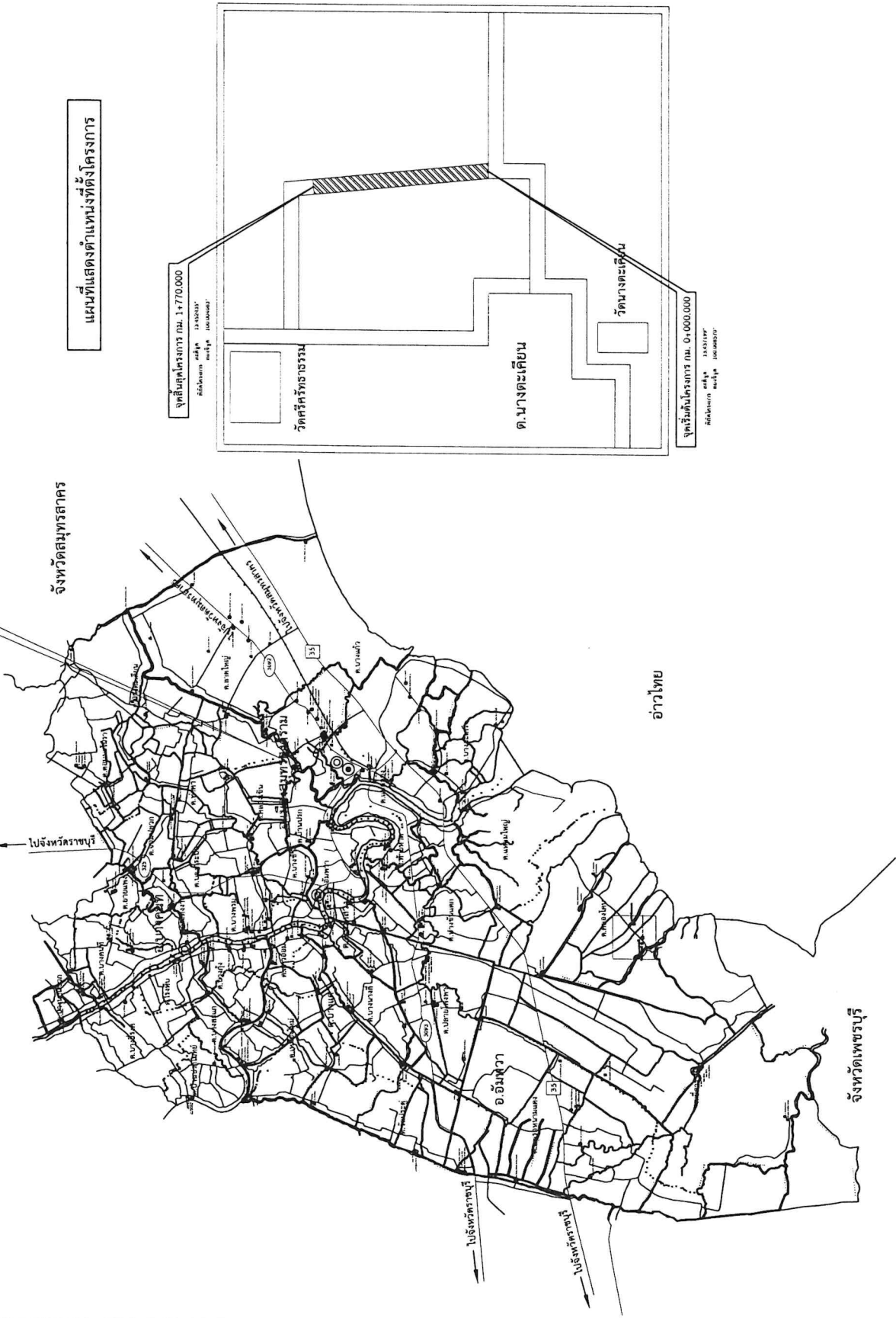



ฝ่ายสำรวจและออกแบบ
กองช่าง

องค์การบริหารส่วนจังหวัดสมุทรสงคราม กองช่าง
แบบรับปรุงถนนสาย ๓๓๑ 1 - 0023
บ้านนาละเหิน - บ้านท่าคา ตำบลนาละเหิน อำเภอเมือง จังหวัดสมุทรสงคราม
อนุมัติ
นายกองดีการ (นางสาวกัญญาณัฐดา ปานะสุทธะ)
เห็นชอบ
รองนายกองค์การ (นางสุรเชษฐ์ สุกัญจาทวีชัย)
เห็นชอบ
ปลัดองค์การ
(นางนิลนิต เตชะฤกษ์)
เห็นชอบ
รองปลัดองค์การ (นางศุภมาภรณ์ แก้วกันรินทร์)
เห็นชอบ
ผู้ชำนาญการกองช่าง (นายรวมศักดิ์ ภูัจจะภักดิ์คุณ)
เห็นชอบ
หัวหน้าฝ่ายสำรวจและออกแบบ (นายปริญญา สัตกฤษกร)
ตรวจแบบ
ศึกษาโครงการ รักษาการในตำแหน่ง ศึกษาโครงการในราชการพิเศษ (นายเชาว์วัชร ทัศนวิบูลย์)
เขียนแบบ
นายช่างเขียนแบบชำนาญงาน (นางสาวยุทธินันท์ ทองมีมิตร)
สำรวจ
นายช่างโยธาชำนาญงาน (นายชัยยศ บุญชูชัย)
เขียนแบบ
ผู้ควบคุมวิศวกรรมโยธา (นายณนิต กองทอง)
แบบร่างที่...../2567 /แผ่นที่ 4 / 10
แบบแสดง
แนวที่ดำเนินการปรับปรุง
วันที่...../...../2567

จุดเริ่มต้นโครงการ
กม. 0 + 000.000

ไปวัดนางตะเคียน

ไป วัดลาดเป้ง

จุดต่อเนื่องสายทาง
กม. 0+400.000

จุดต่อเนื่องสายทาง
กม. 0+900.000



ฝ่ายสำรวจและออกแบบ
กองช่าง

องค์การบริหารส่วนจังหวัดสมุทรสงคราม	นายช่างเขียนแบบชำนาญงาน
แบบรับอนุมัติ ค.ศ. 1 - 0023 บ้านหะดีน - บ้านท่า	(นางสาววราภรณ์ พันธ์พุ่ม)
คำนวณและเขียน งบประมาณ จังหวัดสมุทรสงคราม	อนุมัติ
	(นางสาววราภรณ์ พันธ์พุ่ม)
เห็นชอบ	รองนายช่างสำรวจ
	(นายสุวิทย์ สีสุนทรธรรม)
เห็นชอบ	ปลัดกองช่าง
	(นายสุวิทย์ สีสุนทรธรรม)
เห็นชอบ	รองปลัดกองช่าง
	(นายสมิทธิ์ แก้วกันแตร)
เห็นชอบ	ผู้ควบคุมการก่อสร้าง
	(นายวิชาญศักดิ์ กังกรพิทักษ์)
เห็นชอบ	หัวหน้าฝ่ายสำรวจและออกแบบ
	(นายปริญญา เล็กจุฬา)
ตรวจแบบ	วิศวกรโยธาชำนาญการพิเศษ
	(นายจารวัตร ทัศนภักดิ์)
เขียนแบบ	นายช่างเขียนแบบชำนาญงาน
	(นายสนธิรัตน์ ทองปลื้ม)
สำรวจ	นายช่างโยธาชำนาญงาน
	(นายชัยยศ บุญชูวน)
เขียนแบบ	ผู้ควบคุมการโยธา
	(นายสมิทธิ์ กอสิงทอง)
แบบเลขที่ 0236/2567/แผนที่ 5/10	แบบเลขที่ 0236/2567/แผนที่ 5/10
แบบเลขที่ 0236/2567/แผนที่ 5/10	แบบเลขที่ 0236/2567/แผนที่ 5/10
แบบเลขที่ 0236/2567/แผนที่ 5/10	แบบเลขที่ 0236/2567/แผนที่ 5/10

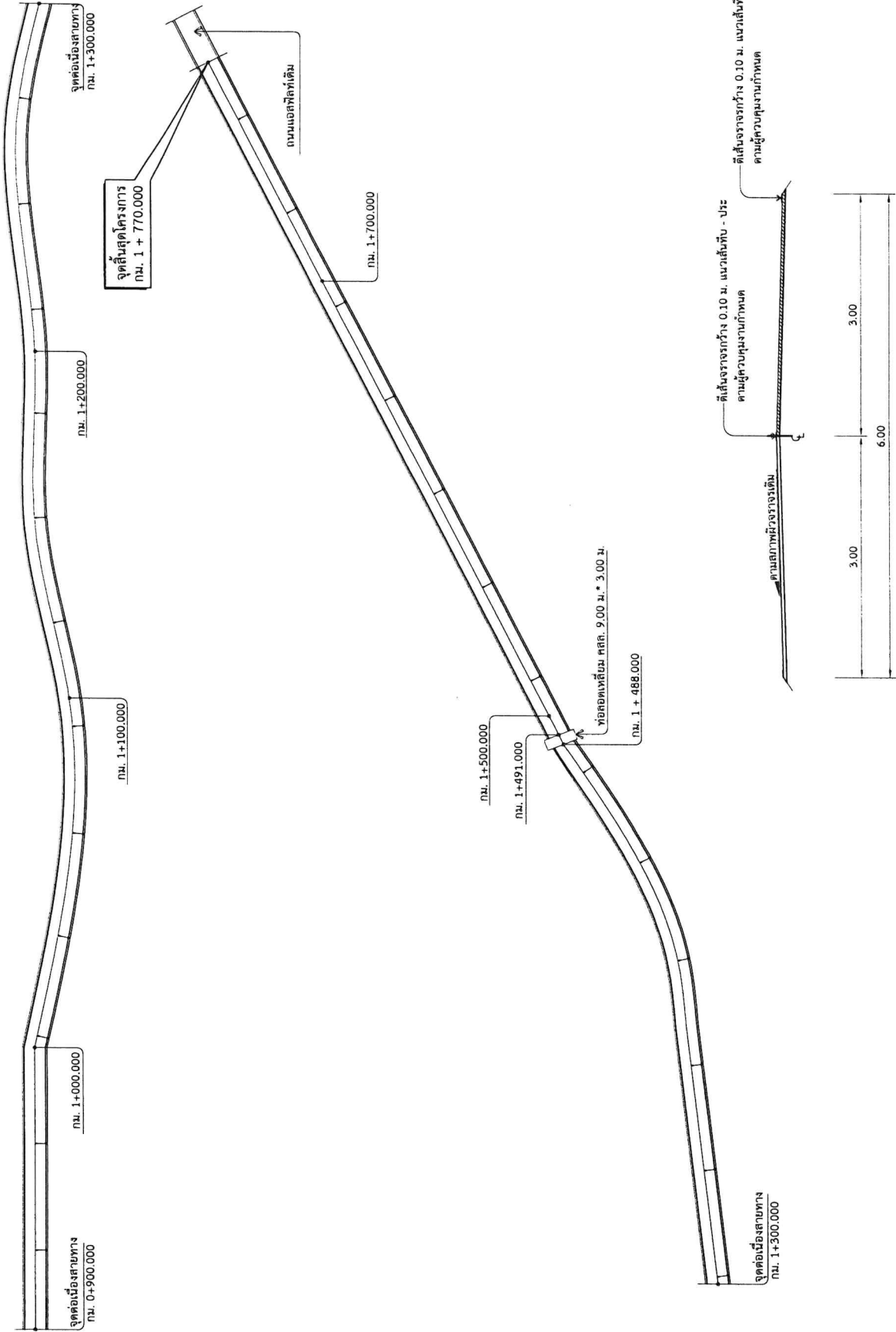

กม. 0+000.000 - กม. 1+770.000



ฝ่ายสำรวจและออกแบบ
กองช่าง

องค์การบริหารส่วนจังหวัดสมุทรสงคราม
แบบปรับปรุงถนน ๓๓.๑ - ๐๐๒๓
บ้านห้วยเขย - บ้านท่าตา
ตำบลบางเคียน ตำบลเมือง จังหวัดสมุทรสงคราม
อนุมัติ
นายเอกศักดิ์ (นางสาวกาญจนาภา ปานะพัชระ)
เห็นชอบ
รอนนายเอกศักดิ์ (นายตรีชัย สัตบุษย์)
เห็นชอบ
ปัทมศักดิ์ (นายสุวิบูลย์ เตชะกุล)
เห็นชอบ
รอนปัทมศักดิ์ (นายพิษณุภรณ์ แก้วกันแตร)
เห็นชอบ
Sampr (นายรวมศักดิ์ กิ่งกวดิติน)
เห็นชอบ
หัวหน้าฝ่ายสำรวจและออกแบบ (นายปริญญา พิกุลหงา)
ตรวจแบบ
วิศกรโยธาชำนาญการ วิศกรโยธาชำนาญการพิเศษ
(นายจารุวัชร ทัศนปัญญา)
เขียนแบบ
นางช่างเขียนแบบชำนาญงาน (นางสาวนริศพร ทองนิมิตร)
สำรวจ
นายช่างโยธาชำนาญงาน (นายชัยยศ บุญชูวน)
เขียนแบบ
ผู้ช่วยวิศวกรโยธา (นายณภัค กลองทอง)
แบบเลขที่ ๐๐๖/๒๕๖๗/แบบที่ ๖ / 10
แบบเลขที่
ขยาย Rumble Strips ขยายการตีเส้นชะลอความเร็ว
วันที่ ๐๗/๐๗/๒๕๖๗

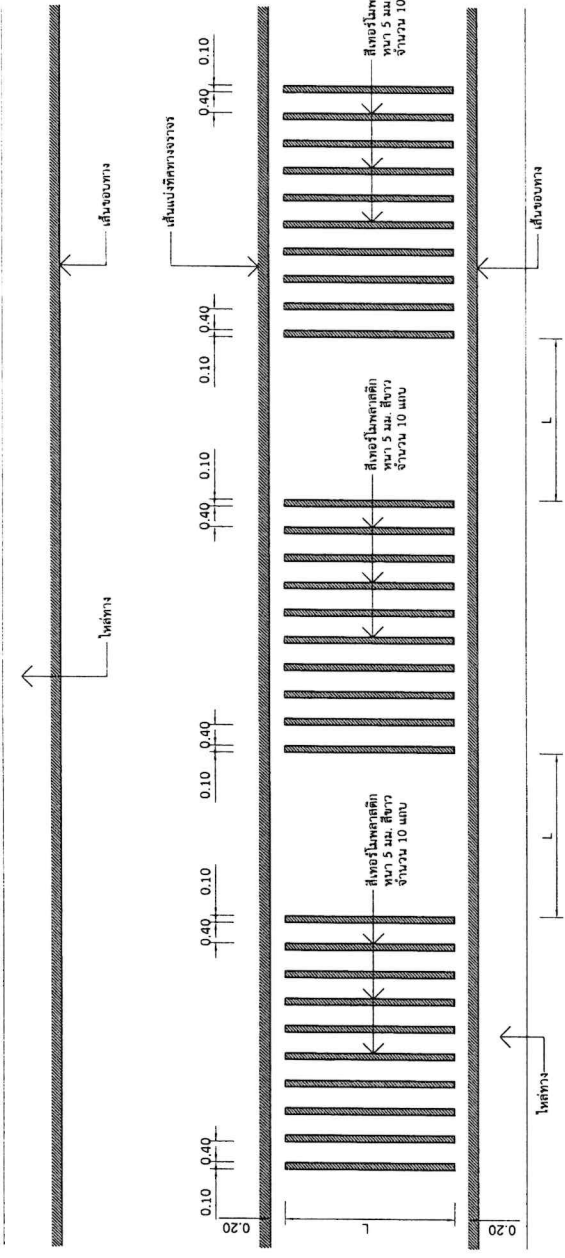

แบบขยาย Rumble Strips
SCALE 1:75

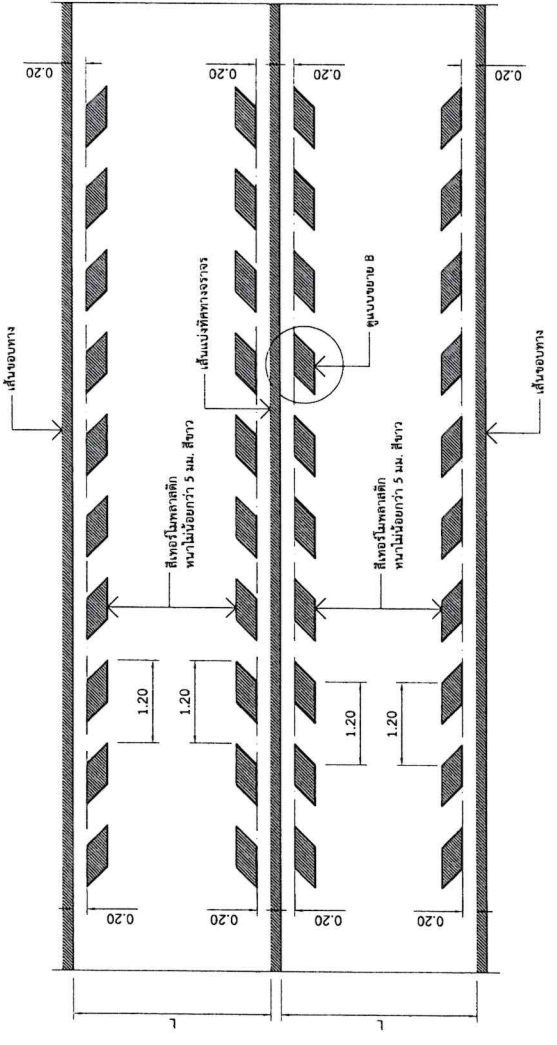

แบบขยายการตีเส้นชะลอความเร็ว
SCALE 1:75

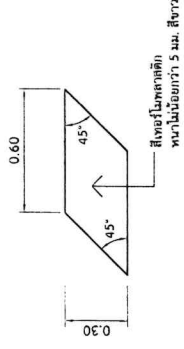

แบบขยาย B
SCALE 1:75



ฝ่ายสำรวจและออกแบบ
กองช่าง

องค์การบริหารส่วนจังหวัดสมุทรสาคร
ถนนปทุมเทพประชน สทล 1 - 0023 บ้านนาเกลือ - บ้านท่าคา
สำนักงานเขตเทศบาลเมืองนาเกลือ จังหวัดสมุทรสาคร
อนุมัติ
<i>Gods</i> นายเอกศักดิ์ (นางสาวกาญจนาสุตา ปานสุประ)
เห็นชอบ
<i>สุวิภา</i> รองนายกองค์การ (นายสุวิภา สัตถ์อิทธิชัย)
เห็นชอบ
<i>ป</i> ปลัดองค์การ (นางสุวิภา เหมขาค)
เห็นชอบ
<i>S</i> รองปลัดองค์การ (นางศรีวิภากรรณ์ นวกิ่งนาค)
เห็นชอบ
<i>Savitap</i> ผู้อำนวยการกองช่าง (นายวราภรณ์ กาจกิจดิษฐ์)
เห็นชอบ
<i>วิภา</i> หัวหน้าฝ่ายสำรวจและออกแบบ (นายวิภา ใจดี)
ตรวจแบบ
วิศวกรโยธาชำนาญการ รักษาการในตำแหน่ง วิศวกรโยธาชำนาญการพิเศษ นายชาวิรัช ทักษิณบุญ)
เห็นชอบ
<i>M</i> นายช่างเขียนแบบชำนาญงาน (นางสาวนารีรัตน์ ทองจันทร์)
สำรวจ
<i>L</i> นายช่างโยธาชำนาญงาน (นายชัชชิต บุญชู)
เห็นชอบ
<i>CE</i> ผู้ควบคุมการโยธา (นายณัฐ กอกลาง)
แบบเสร็จที่ 006 / 2567 / แผ่นที่ 8 / 10
แบบเสร็จ
เสาไฟกิ่งเตี้ยสูง 9.00 เมตร
วันที่ 13 / 9 / 2567

หมายเหตุ

- ระยะต่าง ๆ มีหน่วยเป็นเมตร นอกจากรูปเป็นองศาอื่น
- ขนาดเสาเข็มหรือขนาดของคอนกรีตและลวดเหล็กพันตีไว้แบบก่อสร้างเฉพาะโครงการ
- ขนาดเสาเข็มหรือขนาดของคอนกรีตและลวดเหล็กพันตีไว้แบบก่อสร้างเฉพาะโครงการ
 - เสาเข็มที่ทำด้วยเหล็กเส้นขึ้นตัว (ไม่มีกรวด) เป็นยกกลม ปลายเรียว กิ่งเส้นให้สามารถถอดออกได้
 - เสาเข็มที่ทำด้วยเหล็กเส้น มีขนาดเส้นผ่าศูนย์กลาง 4.0 มม.
 - มีความยาวตามจริงไม่น้อยกว่า 418 เมตรพาดลัด
 - มีความต้านแรงดึงที่จุดกลางไม่น้อยกว่า 255 เมกะพาสคัล
 - กิ่งเส้นลวดเหล็กเส้นขึ้นตัวให้เชื่อมกับโครงเหล็กของเสาเข็ม
 - เสาเข็มที่ทำด้วยเหล็กเส้นขึ้นตัวมีขนาดเส้นผ่าศูนย์กลางไม่น้อยกว่า 25 ซม. จากระดับพื้นดิน
 - เสาเข็มที่ทำด้วยเหล็กเส้นขึ้นตัว ต้องผ่านการขุดเจาะและติดตั้งแบบยกในและยกออก โดยไม่ต่ำกว่า 550 กิโลกรัม/ชม.
 - ขุดเจาะเสาเข็มให้มีความลึกในทางตั้งและปลงรอบด้วย เซอร์กิตเบอร์เบอร์ 2 P 10 เส้น 240 โคนต์ เปรอมีลัดหัวรับต่อสาย ทั้งชนิดตั้งและปลงรอบด้วย เซอร์กิตเบอร์เบอร์ที่เพียงพอ
 - ขนาดเสาเข็มให้ทำเป็นรูปวงรี หากไม่ได้กำหนดไว้ในแบบ ให้เป็นไปตาม มอก.2316 - 2549

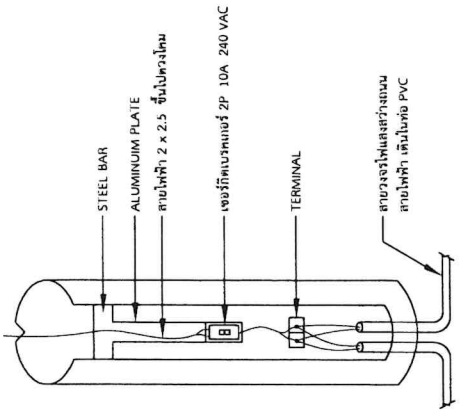

รายละเอียดการต่อสายภายในเสา

NOT TO SCALE

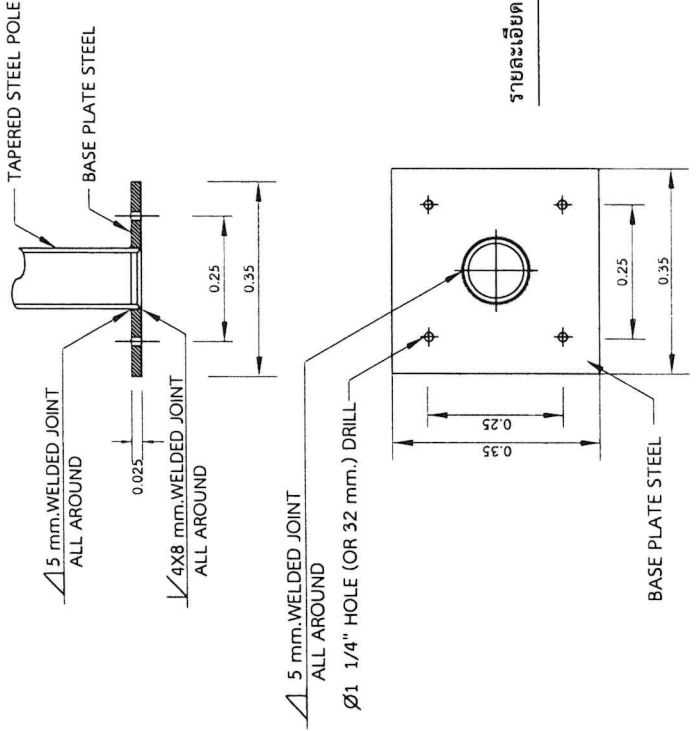
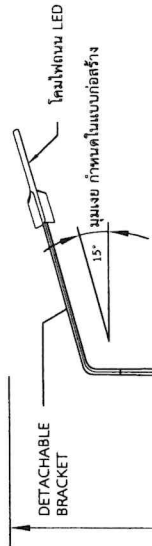

รายละเอียด STEEL BASE PLATE

เสาไฟกิ่งเตี้ยสูง 9.00 เมตร

NOT TO SCALE

หมายเหตุ

- อ้างอิงตามแบบมาตรฐานข้อกำหนดเสาเข็มและสัญญาณของงานไฟฟ้าแรงสูง มอก.301/60, มท-308/60, มท-309/60



ฝ่ายสำรวจและออกแบบ
กองช่าง

องค์การบริหารส่วนจังหวัดสมุทรสงคราม

แบบร่าง/แบบเลข ๓๓๑ 1 - ๐๐๒๓

บ้านหนองเคียน - บ้านตลาด

ตำแหน่งที่ดิน ช่างเขียนผัง รัชชภัทรพรสงคราม

อนุมัติ

นายกองค์การ

(นางสาวกัญญาเบญจกุล ปิ่นสุระประ)

เห็นชอบ

รองนายกองค์การ

(นางสุวิทย์ สี่สุวรรณชัย)

เห็นชอบ

ปลัดองค์การ

(นางนันทิยา เตชะเทศ)

เห็นชอบ

รองปลัดองค์การ

(นางสมทรงพรณี แพ้วกันมนตรี)

เห็นชอบ

ผู้อำนวยการกองช่าง

(นางบรรณศักดิ์ กำจรกิจคุณ)

เห็นชอบ

หัวหน้าฝ่ายสำรวจและออกแบบ

(นางณิชาญา เล็กพิศุ)

ตรวจสอบ

วิศวกรโยธาชำนาญการ

รักษาการในตำแหน่งวิศวกรโยธาชำนาญการพิเศษ

(นางชนชากรวีร์ ทัศนกิจบุญ)

เขียนแบบ

นางช่างเขียนแบบชำนาญงาน

(นางสาวนารีรัตน์ ทองฉิมมิตร)

สำรวจ

นางช่างโยธาชำนาญงาน

(นางชัชชิต บุญชูชัย)

เขียนแบบ

ผู้ควบคุมการโยธา

(นางมนต์ กอทอง)

แบบเลขที่ ๐๐๑๖/๒๕๕๖/แผ่นที่ 9 / 10

แบบร่าง

แปลนฐานราก, ขยายฐานรากเสาเหล็ก

วันที่ ๒๒/๑๑/๒๕๖๗

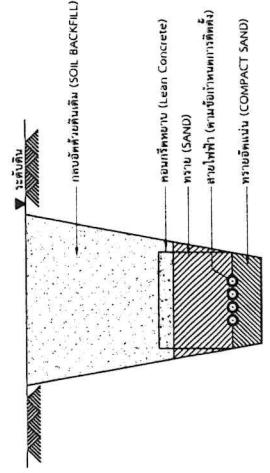
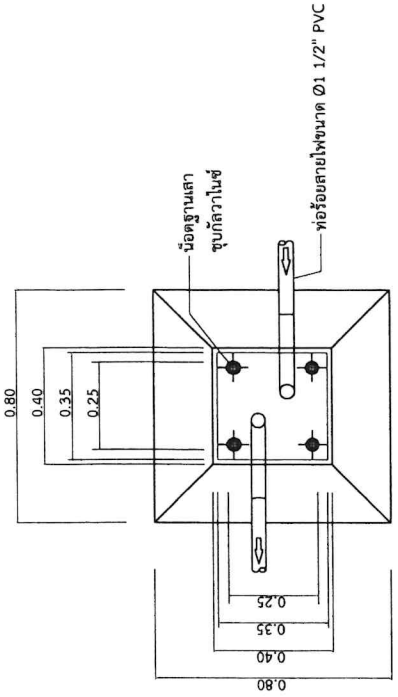

รายละเอียดการเดินสายไฟใต้ดิน
NOT TO SCALE

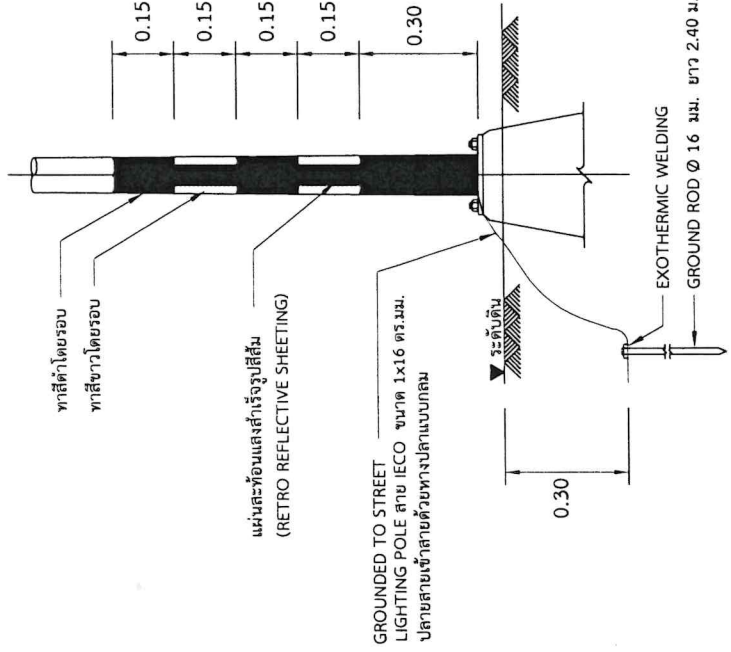

การทาสี / ติดตั้งแผ่นสะท้อนแสงและการติดตั้ง GROUND ROD
NOT TO SCALE

แปลนฐานราก
NOT TO SCALE

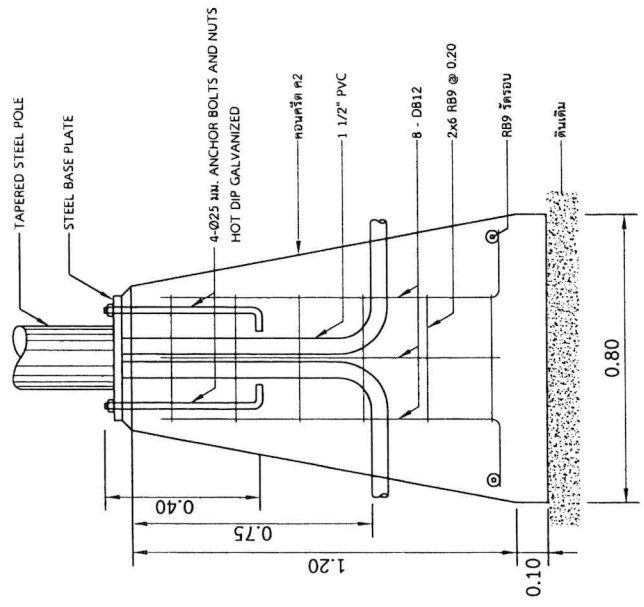

แบบขยายฐานรากเสาเหล็ก
NOT TO SCALE



ฝ่ายสำรวจและออกแบบ
กองช่าง

องค์การบริหารส่วนจังหวัดสมุทรสงคราม	มอบรับปฏิบัติงาน ส.ป. 1 - 0023	นายเอกศักดิ์กร
บ้านบางตะเคียน - บ้านหัตถา	บ้านบางตะเคียน - บ้านหัตถา	(นางสาวกัญญาภัคดา บ้านะสุริยะ)
ช่างนางและเขียน อำนวยเมือง รั้วพิทักษ์สงคราม	อนุมัติ	รายนามกองช่าง
อนุมัติ	นางเอกศักดิ์กร	เห็นชอบ
(นางเอกศักดิ์กร บ้านะสุริยะ)	รายนามกองช่าง	เห็นชอบ
เห็นชอบ	(นางสุวิมล คุ้มศรีธรรม)	ปลัดกองช่าง
(นางสุวิมล คุ้มศรีธรรม)	เห็นชอบ	เห็นชอบ
เห็นชอบ	(นางมีจิตติ คุ้มศรีธรรม)	รองปลัดกองช่าง
เห็นชอบ	(นางสุวิมล คุ้มศรีธรรม)	เห็นชอบ
(นางสุวิมล คุ้มศรีธรรม)	ผู้ควบคุมงานช่าง	เห็นชอบ
(นางสุวิมล คุ้มศรีธรรม)	(นางอรุณรัตน์ คุ้มศรีธรรม)	เห็นชอบ
(นางอรุณรัตน์ คุ้มศรีธรรม)	หัวหน้าฝ่ายสำรวจและออกแบบ	(นางปวีณา เล็กอุษา)
(นางปวีณา เล็กอุษา)	ตรวจแบบ	วิศวกรโยธาชำนาญการ
วิศวกรโยธาชำนาญการ	วิศวกรโยธาชำนาญการพิเศษ	รักษาการในตำแหน่ง วิศวกรโยธาชำนาญการพิเศษ
รักษาการในตำแหน่ง วิศวกรโยธาชำนาญการพิเศษ	นายช่างเขียนแบบชำนาญงาน	(นางสาวนริศร์ พงษ์มีตร)
(นางสาวนริศร์ พงษ์มีตร)	สำรวจ	นายช่างโยธาชำนาญงาน
นายช่างโยธาชำนาญงาน	ผู้ควบคุมงานช่าง	(นายสมนึก กลมทอง)
(นายสมนึก กลมทอง)	แบบแปลน	แบบแปลน
แบบแปลน	รายละเอียดการติดตั้งอุปกรณ์ไฟฟ้าที่เสาไฟฟ้า	วันที่ ๑๑/๑๒/๒๕๖๗

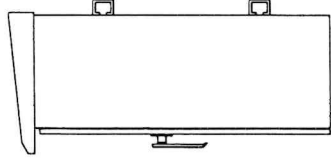
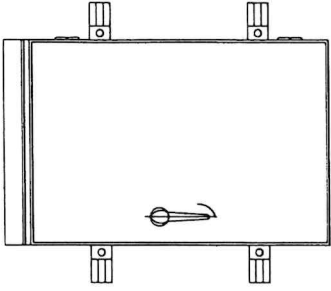

ตู้ควบคุมชนิดแขวน

* ผังวงจรภายในตู้กำหนดในแบบก่อสร้าง

ข้อกำหนดตู้ควบคุมระบบไฟฟ้าแสงสว่าง

1. ตู้ทำจากเหล็กโรลลัม (STAINLESS STEEL) ความหนาไม่ต่ำกว่า 2 มม. ขนาดเพียงพอสำหรับติดตั้งอุปกรณ์ภายในตู้ทั้งหมด โดยมีช่องว่างสำหรับการเดินสายอย่างสะดวก
2. ตู้จะต้องผลิตให้สามารถป้องกันน้ำฝนผ่านเข้าไปภายในตู้ได้ ภายในประตูมีปะเก็นยางหนึ่กกับขอบการต่อท่อร้อยสายไฟฟ้ากับตู้จะต้องเป็นแบบเกลียว และควรรออยู่ด้านข้างของตู้
3. ประตูตู้จะต้องออกแบบให้สามารถล็อกแงงเพื่อถอดได้
4. มีจุดสำหรับต่อสายดินเข้าตู้
5. ผู้ว่าจ้างจะต้องทำแบบรายละเอียดของตู้ แสดงขนาด รวมทั้งฐานคอนกรีต (สำหรับตู้ที่ติดตั้งบนพื้นดิน) เนื่องจากขนาดตู้ขึ้นอยู่กับจำนวนอุปกรณ์ที่ติดตั้งภายใน ตามความต้องการเฉพาะของแต่ละโครงการ

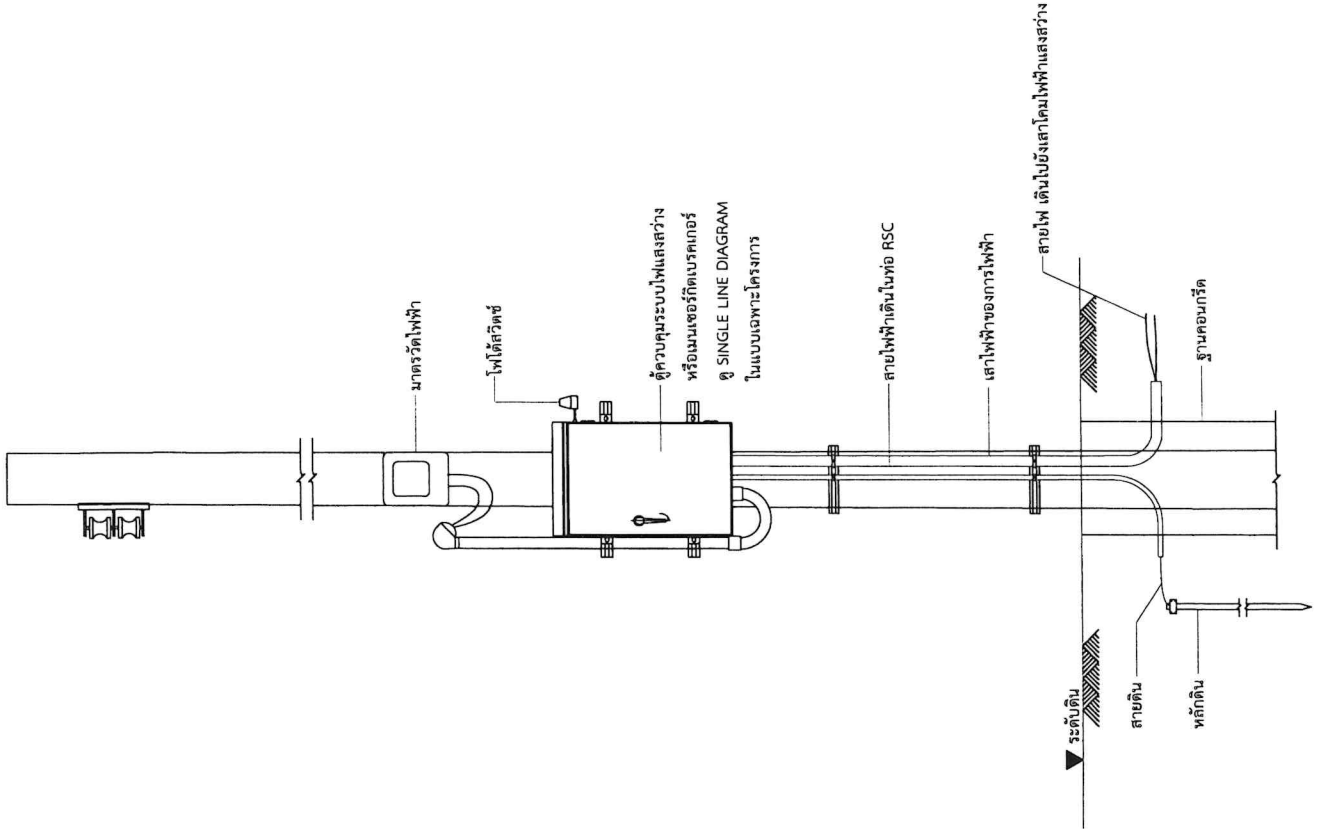

แบบรายละเอียดการติดตั้งอุปกรณ์ไฟฟ้าที่เสาไฟฟ้า

มาตราส่วน

Not To Scale

หมายเหตุ

- อ้างอิงตามแบบมาตรฐานข้อกำหนดทั่วไปและสัญลักษณ์ ของงานไฟฟ้าแสงสว่าง แบบเลขที่ พท-301/60 , พท-308/60 , พท-309/60

การขอรับการสนับสนุนงบประมาณรายจ่ายประจำปีงบประมาณ พ.ศ.๒๕๖๘

โครงการเงินอุดหนุนเฉพาะกิจ เงินอุดหนุนสำหรับโครงการก่อสร้าง/ปรับปรุงถนนสาย

สส.ถ ๑ - ๐๐๒๓ บ้านนางตะเคียน - บ้านท่าคา ตำบลนางตะเคียน อำเภอเมือง จังหวัดสมุทรสงคราม





แผนพัฒนาฯ ทศวรรษ

พ.ศ. ๒๕๖๖ - ๒๕๗๐

องค์การบริหารส่วนจังหวัดสมุทรปราการ

กองยุทธศาสตร์และงบประมาณ

ฝ่ายนโยบายและแผน

โทร. ๐๒๙-๗๖๐๓๗๗

ที่	โครงการ	วัตถุประสงค์	วัตถุประสงค์ (ผลผลิตของโครงการ)	งบประมาณ					ตัวชี้วัด (KPI)	ผลที่คาดว่าจะได้รับ	หน่วยงานรับผิดชอบหลัก
				๒๕๖๖ (บาท)	๒๕๖๗ (บาท)	๒๕๖๘ (บาท)	๒๕๖๙ (บาท)	๒๕๗๐ (บาท)			
๒๔	ปรับปรุงซ่อมแซมถนนสาย สส.๓๑ - ๐๐๒๑ บ้านบางคนที - บ้านตาหลวง ตำบลกระดังงา อำเภอบางคนที จังหวัดสมุทรสงคราม, ตำบลตาหลวง อำเภอดำเนินสะดวก จังหวัดราชบุรี	เพื่อให้ประชาชนมีเส้นทางใช้ในการคมนาคม สะดวกรวดเร็ว	ซ่อมแซมผิวจราจร ขนาดกว้าง ๙.๐๐ เมตร ระยะทาง ๒,๗๖๗.๐๐ เมตร	-	๑๓,๒๘๐,๐๐๐ (บาท)	-	-	-	จำนวนครุฑเรือนที่มี การคมนาคม สะดวก รวดเร็วเพิ่มมากขึ้น	ประชาชนได้รับความสะดวกในการคมนาคม	กองช่าง
๒๕	ปรับปรุงซ่อมแซมถนนสาย สส.๓๑ - ๐๐๒๒ บ้านลัดดาช่วย - บ้านห้องคู้ ตำบลสวนหลวง อำเภออัมพวา จังหวัดสมุทรสงคราม	เพื่อให้ประชาชนมีเส้นทางใช้ในการคมนาคม สะดวกรวดเร็ว	ซ่อมแซมผิวจราจร ขนาดกว้าง ๘.๐๐ เมตร ระยะทาง ๑,๓๙๑.๐๐ เมตร	๖,๖๗๐,๐๐๐	-	-	-	จำนวนครุฑเรือนที่มี การคมนาคม สะดวก รวดเร็วเพิ่มมากขึ้น	ประชาชนได้รับความสะดวกในการคมนาคม	กองช่าง	
๒๖	ปรับปรุงซ่อมแซมถนนสาย สส.๓๑ - ๐๐๒๓ บ้านนางตะเคียน - บ้านท่าคา ตำบลบางตะเคียน อำเภอเมือง จังหวัดสมุทรสงคราม	เพื่อให้ประชาชนมีเส้นทางใช้ในการคมนาคม สะดวกรวดเร็ว	ซ่อมแซมผิวจราจร ขนาดกว้าง ๖.๐๐ เมตร ระยะทาง ๑,๗๗๐.๐๐ เมตร	-	-	-	๖,๓๗๐,๐๐๐	จำนวนครุฑเรือนที่มี การคมนาคม สะดวก รวดเร็วเพิ่มมากขึ้น	ประชาชนได้รับความสะดวกในการคมนาคม	กองช่าง	



ขึ้นทะเบียนทาง

รหัสสายทาง อบจ.สส.ถ ๑ – ๐๐๒๓

บ้านนางตะเคียน – บ้านท่าคา

อำเภอเมือง

จังหวัดสมุทรสงคราม

จัดทำโดย

ฝ่ายสาธารณูปโภค

กองช่าง

องค์การบริหารส่วนจังหวัดสมุทรสงคราม

แบบการลงทะเบียนเป็นทางหลวงท้องถิ่น

ชื่อ เส้นทางสาย..... บ้านนางตะเคียน - บ้านท่าคา.....
 จาก.กม. ๐+๐๐๐ ถึง.กม. ๑+๗๗๐ ตำบล นางตะเคียน อำเภอ เมือง จังหวัด สมุทรสงคราม
 ระยะทาง ๑.๗๗๐ กิโลเมตร ผิวจราจรประเภท ลาดยาง ผิวจราจรกว้าง ๖.๐๐ เมตร.....
 ไหล่ทาง/ทางเท้า กว้าง เมตร เขตทางกว้าง ๘.๐๐ เมตร.....
 หน่วยงานเจ้าของโครงการ องค์การบริหารส่วนจังหวัดสมุทรสงคราม.....

ผลการตรวจสอบและความเห็นประกอบการพิจารณา	คำสั่ง
<input checked="" type="checkbox"/> เป็นไปตามประกาศ กรมทางหลวงชนบท เรื่อง มาตรฐานและลักษณะของ ทางหลวงท้องถิ่น ฯลฯ ข้อ ๑๘..... <input type="checkbox"/> ไม่เป็นไปตามประกาศ กรมทางหลวงชนบท เรื่อง มาตรฐานและลักษณะของ ทางหลวงท้องถิ่น ฯลฯ ข้อ..... ดังนี้..... ว่าที่..... (ลงชื่อ).....	ให้ลงทะเบียนเป็นทางหลวงท้องถิ่น ชั้นที่...๕...(นอกเขตเมือง).....ได้ (จาทิตย์ บุญบะโลภ)..... รองผู้ว่าราชการจังหวัด ปฏิบัติราชการแทน ผู้ว่าราชการจังหวัดสมุทรสงคราม (วันที่) - 2 S.H. 2554
<input checked="" type="checkbox"/> ควรรับลงทะเบียน เป็นทางหลวงท้องถิ่น ชั้นที่...๕...(นอกเขตเมือง)..... รหัสสายทาง สส.ถ ๑ - ๐๐๒๓ หมายเหตุ.....	<input type="checkbox"/> ไม่ควรรับลงทะเบียน เหตุผล.....
(ลงชื่อ)..... (นายชัยบุรณ แจ่มศิริ) ผู้อำนวยการสำนักงานทางหลวงชนบทจังหวัดสมุทรสงคราม (วันที่).....	(ลงชื่อ)..... (นายธนพร วงศาโรจน์) (ตำแหน่ง)..... (วันที่) - 2 S.H. 2554

บันทึกการส่งมอบ

การถ่ายโอนภารกิจทางหลวงชนบท พร้อมสะพาน คสล.และโครงสร้างระบายน้ำ
ให้แก่องค์กรปกครองส่วนท้องถิ่น
ตามแผนปฏิบัติการกำหนดขั้นตอนการกระจายอำนาจให้แก่องค์กรปกครองส่วนท้องถิ่น

บันทึกฉบับนี้ ทำขึ้นที่องค์การบริหารส่วนจังหวัดสมุทรสงคราม เพื่อเป็นหลักฐานแสดงว่า
กรมทางหลวงชนบท กระทรวงคมนาคม มอบหมายให้สำนักทางหลวงชนบทที่ 4 (เพชรบุรี) โดย
นายจิโรจน์ สุภาพพงศ์ ตำแหน่ง ผู้อำนวยการสำนักทางหลวงชนบทที่ 4 (เพชรบุรี) ผู้ส่งมอบ และ
องค์การบริหารส่วนจังหวัดสมุทรสงคราม โดย นายอำนาจ ลิขิตอำนวยชัย ตำแหน่ง นายกองค์การบริหารส่วน
จังหวัดสมุทรสงคราม ผู้รับมอบ ผู้ส่งมอบได้ดำเนินการถ่ายโอนภารกิจทางหลวงชนบท โครงการ สส. 2027
นางตะเคียน - ท่าคา อำเภอเมือง จังหวัดสมุทรสงคราม ในความรับผิดชอบของสำนักงานทางหลวงชนบท
สมุทรสงคราม กรมทางหลวงชนบท กระทรวงคมนาคม ให้แก่องค์การบริหารส่วนจังหวัดสมุทรสงคราม เพื่อเป็น
การกระจายอำนาจในการปกครองตนเอง ตามพระราชบัญญัติกำหนดแผน และขั้นตอนการกระจายอำนาจ ให้
แก่องค์กรปกครองส่วนท้องถิ่น พ.ศ. 2542 ต่อกันเรียบร้อยแล้ว โดยให้องค์การบริหารส่วนจังหวัดสมุทรสงคราม
เป็นผู้ดูแลรักษาและซ่อมบำรุงต่อไป

ทั้งนี้ ผู้ส่งมอบและรับมอบได้ลงลายมือชื่อไว้เป็นหลักฐาน

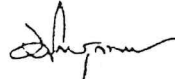
(ลงชื่อ)  ผู้ส่งมอบ
(นายจิโรจน์ สุภาพพงศ์)

(ลงชื่อ)  ผู้รับมอบ
(นายอำนาจ ลิขิตอำนวยชัย)

ผู้อำนวยการสำนักทางหลวงชนบทที่ 4 (เพชรบุรี)

นายกองค์การบริหารส่วนจังหวัดสมุทรสงคราม

ปฏิบัติราชการแทน อธิบดีกรมทางหลวงชนบท

วันที่ เดือน 6 พ.ค. 2546

วันที่ เดือน 6 พ.ค. 2546

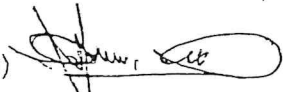
(ลงชื่อ)  พยาน
(นายประยุทธ์ เรืองแก้ว)

(ลงชื่อ)  พยาน
(นายประจิดต์ เจริญพัฒน์)

หัวหน้าทางหลวงชนบทสมุทรสงคราม

วันที่ เดือน 6 พ.ค. 2546

ปลัดองค์การบริหารส่วนจังหวัดสมุทรสงคราม

วันที่ เดือน พ.ศ.