



โครงการปรับปรุงถนนสาย สส.ถ ๑ - ๐๐๐๘
บ้านศาลพ่อเณร - บ้านดอนมะโนรา
ตำบลจอมปลวก , ตำบลดอนมะโนรา
อำเภอบางคนที จังหวัดสมุทรสงคราม

รายละเอียดโครงการเงินอุดหนุนเฉพาะกิจ เงินอุดหนุนสำหรับ
โครงการก่อสร้าง/ซ่อมสร้าง/ปรับปรุงซ่อมแซมถนนทางหลวงท้องถิ่น
(ถนนถ่ายโอนภารกิจ และถนนองค์กรปกครองส่วนท้องถิ่น)
ประจำปีงบประมาณ พ.ศ. ๒๕๖๘

๑. ข้อมูลทั่วไป

- ๑.๑ รายละเอียดโครงการ (เลือกโครงการเพียง ๑ ประเภท พร้อมระบุรายละเอียดโครงการ)
 ก่อสร้าง ซ่อมสร้าง ปรับปรุงซ่อมแซม/เสริมผิว
โครงการถนน โครงการปรับปรุงถนนสาย สส.ถ. ๑ - ๐๐๐๘ บ้านศาลพ่อเฒ่า - บ้านดอนมะโนรา
ตำบลจอมปลวก, ตำบลดอนมะโนรา อำเภอบางคนที จังหวัดสมุทรสงคราม
รหัสทางหลวงท้องถิ่น สส.ถ. ๑ - ๐๐๐๘ สาย บ้านศาลพ่อเฒ่า - บ้านดอนมะโนรา
- ๑.๒ ประเภทถนน (เลือกอย่างใดอย่างหนึ่ง)
 ถนนถ่ายโอนภารกิจ
 ถนนองค์กรปกครองส่วนท้องถิ่น
- ๑.๓ สถานที่ดำเนินการ หมู่ที่ ชื่อบ้าน ตำบล จอมปลวก, ดอนมะโนรา
อำเภอ จังหวัด สมุทรสงคราม
- พิกัดที่ตั้ง : จุดเริ่มต้นโครงการ ละติจูด ๑๓.๗๘๙๕๕๘ เหนือ ลองจิจูด ๙๙.๙๗๓๕๖๘ ตะวันออก
จุดสิ้นสุดโครงการ ละติจูด ๑๓.๕๐๓๕๓๑ เหนือ ลองจิจูด ๙๙.๙๖๖๐๐๘ ตะวันออก
- ๑.๔ องค์กรปกครองส่วนท้องถิ่นที่รับผิดชอบ องค์กรการบริหารส่วนจังหวัดสมุทรสงคราม
อำเภอ เมืองฯ จังหวัด สมุทรสงคราม
- ๑.๕ งบประมาณที่ขอรับการสนับสนุนจากกรมส่งเสริมการปกครองท้องถิ่น ๖,๓๐๐,๐๐๐ บาท
- ๑.๖ ยอดเงินสะสม ๓๐๓,๗๗๖,๘๙๗.๗๒ บาท ยอดเงินสะสมสุทธิ ๑๑๒,๙๘๑,๔๒๘.๗๕ บาท
หมายเหตุ : ยอดเงินสะสม คือ เงินสะสมของหน่วยงานทั้งหมด ณ ปัจจุบัน
ยอดเงินสะสมสุทธิ คือ เงินสะสมของหน่วยงานที่หักหนี้และค่าใช้จ่ายแล้ว
สามารถนำไปใช้ได้ ณ ปัจจุบัน
- ๑.๗ รายได้ (ไม่รวมเงินอุดหนุน) ขององค์กรปกครองส่วนท้องถิ่น (ย้อนหลัง ๓ ปี)
(๑) ปี พ.ศ. ๒๕๖๕ จำนวน ๑๗๔,๙๑๘,๙๘๕.๒๗ บาท (รายได้จริง)
(๒) ปี พ.ศ. ๒๕๖๕ จำนวน ๑๘๙,๖๘๐,๕๘๓.๔๖ บาท (รายได้จริง)
(๓) ปี พ.ศ. ๒๕๖๖ จำนวน ๑๘๕,๘๗๒,๖๐๐.๐๐ บาท (ประมาณการรายได้)
- ๑.๘ โครงการ/งบประมาณที่ได้รับจากกรมส่งเสริมการปกครองท้องถิ่น (ย้อนหลัง ๓ ปี)
(๑) ปี พ.ศ. ๒๕๖๔ จำนวน ๓ โครงการ ๒๕,๘๙๕,๐๐๐.๐๐ บาท
(๒) ปี พ.ศ. ๒๕๖๕ จำนวน ๓ โครงการ ๒๕,๐๘๗,๗๐๐.๐๐ บาท
(๓) ปี พ.ศ. ๒๕๖๖ จำนวน ๓ โครงการ ๓๒,๑๕๐,๐๐๐.๐๐ บาท
- ๑.๙ แผนการดำเนินงาน/โครงการที่จะได้รับจากกรมส่งเสริมการปกครองท้องถิ่น
ระยะเวลาดำเนินการ ๙๐ วัน เริ่มต้น ตุลาคม ๒๕๖๗ สิ้นสุด ธันวาคม ๒๕๖๗

ลำดับ	รายละเอียด/ขั้นตอน/วิธีการดำเนินงาน	ระยะเวลาดำเนินการ	
		เริ่มต้น (เดือน/ปี)	สิ้นสุด (เดือน/ปี)
๑	จัดทำแผนการจัดซื้อจัดจ้าง	กรกฎาคม ๒๕๖๗	สิงหาคม ๒๕๖๗
๒	จัดทำราคากลาง	กรกฎาคม ๒๕๖๗	สิงหาคม ๒๕๖๗
๓	จัดทำร่างเอกสารประกวดราคาอิเล็กทรอนิกส์	สิงหาคม ๒๕๖๘	กันยายน ๒๕๖๗
๔	ดำเนินการเผยแพร่ประกาศเชิญชวน และเอกสารประกวดราคา	สิงหาคม ๒๕๖๗	กันยายน ๒๕๖๗
๕	กำหนดยื่นข้อเสนอและเสนอราคาทางระบบอิเล็กทรอนิกส์	สิงหาคม ๒๕๖๗	กันยายน ๒๕๖๗
๖	ลงนามสัญญาหรือข้อตกลง	ตุลาคม ๒๕๖๗	ธันวาคม ๒๕๖๗
๗	เริ่มก่อสร้าง/เริ่มดำเนินการ	ตุลาคม ๒๕๖๗	ธันวาคม ๒๕๖๗
๘	ก่อสร้าง/ดำเนินการแล้วเสร็จ	ตุลาคม ๒๕๖๗	ธันวาคม ๒๕๖๗

๑.๑๐ แผนการใช้จ่ายงบประมาณที่จะได้รับจากกรมส่งเสริมการปกครองท้องถิ่น
 งบประมาณทั้งสิ้น.....๖,๓๐๐,๐๐๐.๐๐.....บาท
 ไตรมาสที่ ๑ จำนวนรวม.....๖,๓๐๐,๐๐๐.๐๐.....บาท
 ไตรมาสที่ ๒ จำนวนรวม.....บาท
 ไตรมาสที่ ๓ จำนวนรวม.....บาท
 ไตรมาสที่ ๔ จำนวนรวม.....บาท

แผนการใช้จ่ายงบประมาณ						หน่วย : ล้านบาท (ทศนิยม ๔ ตำแหน่ง)					
ไตรมาสที่ ๑			ไตรมาสที่ ๒			ไตรมาสที่ ๓			ไตรมาสที่ ๔		
ต.ค.	พ.ย.	ธ.ค.	ม.ค.	ก.พ.	มี.ค.	เม.ย.	พ.ค.	มิ.ย.	ก.ค.	ส.ค.	ก.ย.
		๖.๓๐๐									

๑.๑๑ ผู้ประสานงานโครงการ นางสาวกาญจน์สุดา ปานะสุทธะ.....
 ตำแหน่ง.....นายกองค์การบริหารส่วนจังหวัดสมุทรสงคราม.....
 หน่วยงาน.....องค์การบริหารส่วนจังหวัดสมุทรสงคราม.....
 โทรศัพท์.....๐๓๔-๗๑๕๕๗๘.....โทรสาร.....๐๓๔-๗๑๓๐๕๙.....
 E-mail : ..admin@skm-pao.go.th.....

๒. ข้อมูลโครงการ

๒.๑ วัตถุประสงค์ของโครงการ

เพื่อให้ประชาชนได้รับถนนที่มีสภาพที่ดี มีเส้นทางคมนาคมที่ได้มาตรฐาน ช่วยลดอุบัติเหตุ ทำให้การสัญจรไป - มา ของประชาชนสะดวก รวดเร็ว ปลอดภัยและไม่เกิดอันตราย เป็นการรองรับการท่องเที่ยวภายในพื้นที่ รวมถึงนักท่องเที่ยวที่ใช้เส้นทางในการเดินทาง เพื่ออำนวยความสะดวก และปลอดภัยในการเดินทางของนักท่องเที่ยว และการขนส่งสินค้าทางการเกษตร เพื่อให้การบริหารจัดการทรัพยากรธรรมชาติและสิ่งแวดล้อม เป็นไปตามมาตรฐานและข้อกำหนดที่กำหนดนำไปสู่การพัฒนาที่ยั่งยืน

๒.๒ หลักการและเหตุผลของโครงการ

พระราชบัญญัติกำหนดแผนและขั้นตอนการกระจายอำนาจให้แก่องค์กรปกครองส่วนท้องถิ่น พ.ศ. ๒๕๕๒ ประกอบกับแผนการปฏิบัติการกำหนดขั้นตอนการกระจายอำนาจให้แก่องค์กรปกครองส่วนท้องถิ่น ดำเนินการถ่ายโอนภารกิจเงิน บุคลากรให้แก่องค์กรปกครองส่วนท้องถิ่น เพื่อสร้างความเข้มแข็งให้แก่องค์กรปกครองส่วนท้องถิ่น มีจำนวนและคุณภาพที่พอเพียงเพื่อการปฏิบัติการกิจหน้าที่ตามที่กฎหมายกำหนดได้อย่างมีประสิทธิภาพและประสิทธิผล เพื่อเป็นค่าใช้จ่ายสำหรับก่อสร้าง/ปรับปรุงซ่อมแซมถนนที่ได้รับการถ่ายโอนภารกิจจากหน่วยงานราชการ ให้แก่องค์กรปกครองส่วนท้องถิ่น ดำเนินการ

จังหวัดสมุทรสงคราม มีการท่องเที่ยวเชิงอนุรักษ์เป็นจุดเด่นที่สำคัญของจังหวัด เนื่องจากการท่องเที่ยว... เป็นปัจจัยหลักในการขับเคลื่อนเศรษฐกิจของจังหวัด โดยมีแนวโน้มเติบโต และขยายตัวเพิ่มขึ้นอย่างต่อเนื่องทุกปี ในขณะที่สาธารณูปโภคพื้นฐานที่จะใช้รองรับนักท่องเที่ยวยังมีไม่เพียงพอหรือสาธารณูปโภคที่มีอยู่เกิดการชำรุดเสียหาย ดังนั้นจังหวัดสมุทรสงครามจึงมีความจำเป็นต้องจัดทำโครงการพัฒนาสาธารณูปโภคเพื่อการท่องเที่ยว เพื่อพัฒนาปรับปรุงโครงสร้างพื้นฐาน เพื่อสนับสนุนการท่องเที่ยวของจังหวัดสมุทรสงคราม เพื่อที่จะสามารถให้บริการนักท่องเที่ยวได้อย่างมีประสิทธิภาพ และกำหนดประเด็นยุทธศาสตร์ในการส่งเสริมประสิทธิภาพในการบริหารจัดการทรัพยากรธรรมชาติและสิ่งแวดล้อมอย่างมีส่วนร่วมทุกภาคส่วน โดยเป็นการบริหารจัดการปัญหาด้านทรัพยากรธรรมชาติและสิ่งแวดล้อมที่มีความสำคัญของจังหวัด และการบริหารจัดการทรัพยากรธรรมชาติในภาพรวมตามแนวทางการสร้างความเข้มแข็งยั่งยืนให้กับให้กับเศรษฐกิจภายในประเทศ.....

๒.๓ ที่มาของโครงการ (ระบุปัญหา ความต้องการ หรือความจำเป็น)

เป็นโครงการที่มีความจำเป็น หากไม่ดำเนินการจะเกิดปัญหาการคมนาคมไม่สะดวก ทำให้นักท่องเที่ยวและประชาชนในจังหวัดสมุทรสงครามได้รับความเดือดร้อน ซึ่งจะกระทบต่อความเป็นอยู่ที่ดีของประชาชน รวมทั้งพัฒนาจังหวัดให้เป็นแหล่งท่องเที่ยวเพื่อรองรับการขยายตัวทางเศรษฐกิจและแหล่งท่องเที่ยว... สู่ระดับประเทศ ซึ่งจะสามารถผลักดันรายได้จากการท่องเที่ยว ให้เป็นไปตามนโยบายของรัฐบาลและแผนพัฒนาจังหวัดสมุทรสงคราม ตลอดจนอำนวยความสะดวกแก่ประชาชน รวมทั้งผู้มาเยือนและนักท่องเที่ยว และพัฒนาคุณภาพชีวิตสังคมของประชาชนชาวจังหวัดสมุทรสงครามให้มีรายได้เพิ่มขึ้น เมื่อดำเนินการจะทำให้ประชาชนมีเส้นทางใช้ในการคมนาคมในการสัญจรไป - มา สะดวก รวดเร็ว มีเส้นทางคมนาคมที่ได้มาตรฐาน ช่วยลดอุบัติเหตุและปลอดภัย

๒.๔ กลุ่มเป้าหมาย/ผู้รับประโยชน์ของโครงการ

ประชาชนหมู่บ้าน/ชุมชนที่..... ชื่อหมู่บ้าน/ชุมชน ตำบลจอมปลวก , ตำบลดอนมะโนรา.....
ครัวเรือนและประชาชนผู้รับประโยชน์ จำนวน.....๗๐๐.....ครัวเรือน จำนวน.....คน
(กรณีผู้รับประโยชน์มีหลายหมู่บ้าน/ชุมชน ให้ระบุเป็นจำนวนรวม)

๒.๕ ตัวชี้วัดความสำเร็จของโครงการ

- ตัวชี้วัดเชิงปริมาณ : จำนวนประชาชนที่ใช้ถนน.....
- ตัวชี้วัดเชิงคุณภาพ : ถนนได้มาตรฐาน สะดวก รวดเร็ว ปลอดภัย.....

๒.๖ ปริมาณงานที่ต้องดำเนินการ

๒.๖.๑ งานติดตั้งระบบไฟฟ้าส่องสว่าง จำนวน ๑ งาน ประกอบด้วย

- เสไฟฟ้าแบบกิ่งเดี่ยว สูง ๙.๐๐ เมตร (กิ่งคอมพร้อมอุปกรณ์ประจำเสไฟฟ้า) หลอด LED

ขนาดไม่ต่ำกว่า ๑๒๐ วัตต์ จำนวน ๑๑๐ ต้น

- ค่าธรรมเนียมไฟฟ้าส่วนภูมิภาค (ติดตั้งหม้อแปลงพร้อมอุปกรณ์) จำนวน ๓ จุด

๒.๖.๒ งานเครื่องหมายจราจร จำนวน ๑ งาน ประกอบด้วย

- Rumble Strips พื้นที่ไม่น้อยกว่า ๑๑๐.๒๕ ตารางเมตร
- หมุดสะท้อนแสง (Road Stud) ชนิดสองทิศทาง ๒๗๔ ชุด
- หมุดสะท้อนแสง (Road Stud) ชนิดทิศทางเดียว ๒๗๔ ชุด
- งานตีเส้นชะลอความเร็ว พื้นที่ไม่น้อยกว่า ๗๗๕.๐๐ ตารางเมตร
- งานตีเส้นจราจร พื้นที่ไม่น้อยกว่า ๑,๑๘๖.๙๒ ตารางเมตร

๓. ความสอดคล้องกับนโยบายและแผนพัฒนา (ระดับท้องถิ่น/จังหวัด/กลุ่มจังหวัด)

๓.๑ (✓) แผนพัฒนาท้องถิ่น พ.ศ.๒๕๖๖ – ๒๕๗๐ องค์การบริหารส่วนจังหวัดสมุทรสงคราม ลำดับที่.....๑๑
หน้าที่.....๗๓.....โครงการปรับปรุงซ่อมแซมถนน สาย สส.๑๑ - ๐๐๐๘ บ้านศาลพ่อเฒ่า - บ้านดอนมะโนรา
ตำบลจอมปลวก, ตำบลดอนมะโนรา อำเภอบางคนที จังหวัดสมุทรสงคราม

๓.๒ (✓) แผนพัฒนาจังหวัดสมุทรสงคราม (พ.ศ. ๒๕๖๖ – ๒๕๗๐)

ประเด็นพัฒนาที่ ๑ ส่งเสริมและพัฒนาการท่องเที่ยวให้เป็นศูนย์กลางท่องเที่ยวรูปแบบหลากหลาย
และพร้อมรับการเปลี่ยนแปลง.....

กลยุทธ์ : ข้อที่ ๑ สร้างและพัฒนาแหล่งท่องเที่ยวธรรมชาติและหลากหลายทางชุมชน วัฒนธรรมเพื่อใช้เป็น
จุดขายของการท่องเที่ยวเน้นคุณค่า (High Value Tourism).....

ข้อที่ ๓ สนับสนุนและส่งเสริมกิจกรรมท่องเที่ยวเน้นคุณค่ารูปแบบหลากหลาย.....

ข้อที่ ๕ ส่งเสริมกิจกรรมด้านการท่องเที่ยวในจังหวัด.....

๓.๓ (✓) แผนพัฒนากลุ่มจังหวัด ประเด็นพัฒนาที่ ๒ : พัฒนาเป็นศูนย์กลางการท่องเที่ยวที่หลากหลายและ
ได้มาตรฐานสากล

แนวทางการพัฒนา : ข้อที่ ๑ ปรับปรุงและพัฒนาโครงสร้างพื้นฐานด้านการท่องเที่ยว แหล่งท่องเที่ยว การเข้าถึง
แหล่งท่องเที่ยว และสิ่งอำนวยความสะดวกให้ได้มาตรฐาน และสนับสนุนการใช้เทคโนโลยี
บริการเพื่อภาพลักษณ์ที่ทันสมัย

๓.๔ () อื่นๆ (ระบุ) เรื่อง

๔. ความสอดคล้องกับนโยบายและแผนยุทธศาสตร์ (ระดับชาติ/รัฐบาล/กระทรวง)

๔.๑ (✓) ยุทธศาสตร์ชาติ ๒๐ ปี (พ.ศ. ๒๕๖๑ – ๒๕๘๐)

- ยุทธศาสตร์ที่ ๒ เรื่อง ด้านการสร้าง ความสามารถในการแข่งขัน.....

ข้อ ๒.๓ สร้างความหลากหลายด้านการท่องเที่ยว.....

ข้อ ๒.๔ โครงสร้างพื้นฐานเชื่อมโยงไทยเชื่อมโยง.....

- ยุทธศาสตร์ที่ ๓ เรื่อง ด้านการพัฒนาและเสริมสร้าง ศักยภาพทรัพยากรมนุษย์.....

ข้อ ๓.๕ การเสริมสร้างให้คนไทยมีสุขภาวะที่ดี.....

- ยุทธศาสตร์ที่ ๔ เรื่อง ด้านการสร้างโอกาส และความเสมอภาคทางสังคม
ข้อ ๔.๑ การสร้างความมั่นคงทางเศรษฐกิจและสังคม รวมทั้งความมั่นคงในชีวิตและทรัพย์สินของคนทุกกลุ่ม
ในสังคม

ข้อ ๔.๒ การสร้างโอกาสเข้าถึงบริการทางสังคมอย่างทั่วถึง

๔.๒ (✓) แผนพัฒนาเศรษฐกิจและสังคมแห่งชาติ ฉบับที่ ๑๓ (พ.ศ. ๒๕๖๖ - ๒๕๗๐)

หมวดหมู่ที่ ๑ ไทยเป็นประเทศชั้นนำด้านสินค้าเกษตรและเกษตรแปรรูปมูลค่าสูง

หมวดหมู่ที่ ๕ ไทยเป็นประตูการค้าการลงทุนและยุทธศาสตร์ทางโลจิสติกส์ที่สำคัญของภูมิภาค

๔.๓ (✓) นโยบายรัฐบาล ด้านที่ ๖ เรื่อง การเพิ่มศักยภาพทางเศรษฐกิจของประเทศ

ข้อ ๖.๑๓ ปรับโครงสร้างการบริหารจัดการในสาขาขนส่งที่มีการแยกบทบาทและภารกิจของ

หน่วยงานในระดับนโยบายหน่วยงานกำกับดูแล และหน่วยปฏิบัติที่ชัดเจน และจัดตั้งหน่วยงาน

กำกับดูแลระบบราง เพื่อทำหน้าที่กำหนดมาตรฐานการให้บริการและความปลอดภัย โครงสร้าง

อัตราค่าบริการที่เป็นธรรม การลงทุน การบำรุงรักษาและการบริหารจัดการ ซึ่งจะช่วยสนับสนุน

การพัฒนากระบวนกรให้เป็นโครงข่ายหลักของประเทศ

๔.๔ (✓) ยุทธศาสตร์การจัดสรรงบประมาณรายจ่ายประจำปีงบประมาณ พ.ศ. ๒๕๖๓

ยุทธศาสตร์ที่ ๒ เรื่อง ด้านการสร้างความสามารถในการแข่งขันของประเทศ

๒.๕ การลงทุนพัฒนาโครงสร้างพื้นฐานด้านคมนาคมและระบบโลจิสติกส์ ความมั่นคงทางพลังงาน
ระบบเทคโนโลยีสารสนเทศ และการวิจัยและพัฒนา

๒.๕.๑ การพัฒนาด้านคมนาคมและระบบโลจิสติกส์

๔.๕ () มติคณะรัฐมนตรี : เมื่อวันที่

๔.๖ () นโยบาย/ยุทธศาสตร์กระทรวงมหาดไทย เรื่อง

๔.๗ () อื่นๆ (ระบุ)

๕. ขอรับรองว่ามีการศึกษาความเป็นไปได้ ความเหมาะสมและความคุ้มค่าของโครงการ ความพร้อมของแบบรายการ
ความพร้อมของพื้นที่ดำเนินการ และสามารถดำเนินการได้ทันที

๖. ผู้เสนอโครงการ องค์การบริหารส่วนจังหวัดสมุทรสงคราม

(ลงชื่อ)

(นายรวมศักดิ์ กำจรกิตติคุณ)

ตำแหน่ง ผู้อำนวยการกองช่าง

๗. ผู้เห็นชอบโครงการ

(ลงชื่อ)

(นางนิลบล เดชเกต)

ตำแหน่ง ปลัดองค์การบริหารส่วนจังหวัดสมุทรสงคราม

๘. ผู้อนุมัติโครงการ

(ลงชื่อ)

(นางสาวกาญจน์สุดา ปานะสุทธะ)

ตำแหน่ง นายกองค์การบริหารส่วนจังหวัดสมุทรสงคราม

แบบสรุปรายการประมาณราคางานก่อสร้างทาง สะพาน และท่อลอดเหลี่ยม

ชื่อโครงการ/งานก่อสร้าง : งานปรับปรุงถนนสาย สส.ถ 1 - 0008 บ้านศาลพ่อเณร - บ้านดอนมะโนรา

สถานที่ก่อสร้าง : ตำบลจอมปลวก, ตำบลดอนมะโนรา อำเภอบางคนที จังหวัดสมุทรสงคราม

หน่วยงานเจ้าของโครงการ/งานก่อสร้าง : องค์การบริหารส่วนจังหวัดสมุทรสงคราม

ประมาณราคาเมื่อวันที่ : 1 ธันวาคม พ.ศ. 2566

ราคาน้ำมันเชื้อเพลิงโซล่า ที่อำเภอเมืองฯ 29.00 - 29.99 บาท

ลำดับที่	รายการ	หน่วย	จำนวน	ราคาต่อหน่วย	ราคาทุน	F	ราคาต่อหน่วยx F	รวมเป็นเงิน
1	งานติดตั้งระบบไฟฟ้าสองสว่าง							
	1.1 เสาไฟฟ้าแบบกิ่งเดี่ยว สูง 9.00 เมตร (กิ่งโคมพร้อมอุปกรณ์ ประจำเสาไฟฟ้า) หลอด LED ขนาดไม่ต่ำกว่า 120 วัตต์	ต้น	110.00	29,760.33	3,273,636.30	1.3642	40,599.04	4,465,894.64
	1.2 ค่าธรรมเนียมการไฟฟ้าส่วนภูมิภาค (ติดตั้งหม้อแปลงพร้อมอุปกรณ์)	จุด	3.00	177,570.09	532,710.27	1.0700	190,000.00	569,999.99
2	งานเครื่องหมายจราจร							
	2.1 Rumble Strips	ตร.ม.	110.25	460.00	50,715.00	1.3642	627.53	69,185.40
	2.2 หมุดสะท้อนแสง (Road Stud) ชนิดสองทิศทาง	ชุด	274.00	320.00	87,680.00	1.3642	436.54	119,613.06
	2.3 หมุดสะท้อนแสง (Road Stud) ชนิดทิศทางเดียว	ชุด	274.00	280.00	76,720.00	1.3642	381.98	104,661.42
	2.4 งานตีเส้นชะลอความเร็ว	ตร.ม.	775.00	460.00	356,500.00	1.3642	627.53	486,337.30
	2.5 งานตีเส้นจราจร	ตร.ม.	1,186.92	290.00	344,206.80	1.3642	395.62	469,566.92

รวมราคาค่าก่อสร้าง (TOTAL)		6,285,258.73
ปรับราคาค่าก่อสร้าง เป็นเงินทั้งสิ้น		6,300,000.00
ตัวอักษร (-หลักสามแสนบาทถ้วน-)		
ค่า Factor F งานก่อสร้างทาง	=	1.3642
ค่า Factor F งานสะพาน และท่อลอดเหลี่ยม	=	1.2799
เงินล่วงหน้าจ่าย	=	0%
เงินประกันผลงานหัก	=	0%
ดอกเบี้ยเงินกู้	-	7% ต่อปี
ภาษีมูลค่าเพิ่ม (VAT)	=	7%

ลงชื่อ.....ผู้ประมาณราคา
(นายเชาววิชัย ทัศนภิญโญ)

วิศวกรโยธาชำนาญการ รักษาการในตำแหน่ง
วิศวกรโยธาชำนาญการพิเศษ

ลงชื่อ.....ตรวจสอบ
(นายปริญญา เล็กจุฬา)

หัวหน้าฝ่ายสำรวจและออกแบบ

ลงชื่อ.....เห็นชอบ
(นายรวมศักดิ์ กำจรกิตติคุณ)
ผู้อำนวยการกองช่าง

งานไฟฟ้าแสงสว่าง

เสาไฟฟ้าแบบกิ่งเดี่ยว สูง 9.00 ม. พร้อมโคม หลอด LED ขนาดไม่น้อยกว่า 120 วัตต์

ชนิดความสูงเสา 9.00 ม. หลอด LED ขนาดไม่น้อยกว่า 120 วัตต์ ติดตั้งแบบริมถนน คิดเทียบจำนวน	=	110	ต้น
1. ค่าติดตั้งเสาไฟฟ้า พร้อมอุปกรณ์ (ต่อ 1 ต้น) ระยะห่างระหว่างดวงโคม	=	30.00	ม.

1.1 เสาไฟฟ้าพร้อมกิ่งโคมและอุปกรณ์ประจำเสาไฟฟ้า

1.1.1 เสาไฟฟ้าสูง 9.00 ม. พร้อมกิ่งเดี่ยวและอุปกรณ์ครบชุด	1	ต้น	@	10,930.00	บาท/ต้น	=	10,930.00	บาท
1.1.2 โคมไฟแสงสว่างถนน หลอด LED ขนาดไม่น้อยกว่า 120 วัตต์	1	โคม	@	5,000.00	บาท/โคม	=	5,000.00	บาท
1.1.3 ค่าทาสีและติดตั้งแผ่นสะท้อนแสง	1	ชุด	@	115.07	บาท/ชุด	=	115.07	บาท
1.1.4 ฐานเสาไฟคอนกรีตเสริมเหล็กเสาสูง 9.00 ม.	1	ฐาน	@	4,711.86	บาท/ฐาน	=	4,711.86	บาท
1.1.5 สายไฟฟ้า CV ขนาด 3 x 10 ตร.มม. (สายไฟฟ้าเดินระหว่างเสา)	32	ม.	@	155.00	บาท/ม.	=	4,960.00	บาท
1.1.6 สายไฟฟ้า CV ขนาด 2 x 2.5 ตร.มม. (สายไฟฟ้าเดินในเสาถึงดวงโคม)	9.6	ม.	@	65.00	บาท/ม.	=	624.00	บาท
1.1.7 ชุดวางสายไฟฟ้า พร้อมหม้อคอนกรีตปิดทับ (ความยาวเท่ากับช่วงเสา)	30	ม.	@	53.85	บาท/ม.	=	1,615.50	บาท
1.1.8 ค่างานระบบสายดิน (GROUND ROD ขนาด ศก. 16 มม. ยาว 2.40 ม.)	1	ชุด	@	807.38	บาท/ชุด	=	807.38	บาท
ค่าใช้จ่ายรวม (1.1 เสาไฟฟ้าพร้อมกิ่งโคมและอุปกรณ์ประจำเสาไฟฟ้า)						=	28,763.81	บาท/ต้น

1.2 ค่าอุปกรณ์ที่ใช้ร่วมกัน

1.2.1 โฟโต้คอนโทรลสวิทช์	3	ตัว	@	480.00	บาท/ตัว	=	1,440.00	บาท
1.2.2 ตู้ควบคุมชนิดแขวน พร้อมอุปกรณ์ครบชุด	3	ตู้	@	14,462.40	บาท/ตู้	=	43,387.20	บาท
1.2.3 ท่อ RSC พร้อมค่าติดตั้งท่อ	-	ม.	@	-	บาท/ม.	=	-	บาท
ค่าใช้จ่ายรวม (1.2 ค่าอุปกรณ์ที่ใช้ร่วมกัน)						=	44,827.20	บาท/ต้น

เฉลี่ย (1.2 ค่าอุปกรณ์ที่ใช้ร่วมกัน) ต่อต้น

เฉลี่ย (1.2 ค่าอุปกรณ์ที่ใช้ร่วมกัน) ต่อต้น						=	407.52	บาท/ต้น
1.3 ค่าติดตั้ง (ดวงโคม พร้อมอุปกรณ์ประจำเสาไฟฟ้า)	1	ต้น	@	430.00	บาท/ต้น	=	430.00	บาท
1.4 ค่าขนส่งจาก กทม. ถึงหน้างานต่อต้น	1	ต้น	@	159.00	บาท/ต้น	=	159.00	บาท
1.5 ค่าหลอดไฟสำรอง	-	หลอด	@	440.00	บาท/หลอด	=	-	บาท
ค่างานต้นทุน (1.1 + 1.2 + 1.3 + 1.4 + 1.5) ต่อต้น						=	29,760.33	บาท/ต้น

หมายเหตุ

- ปริมาณงานให้พิจารณาตรวจสอบจากแบบก่อสร้างจริงของจุดที่ดำเนินการ
- รายการองค์ประกอบของงานอาจมีการเปลี่ยนแปลงได้ ขึ้นอยู่กับเงื่อนไขที่ผู้ออกแบบกำหนดเพื่อใช้ก่อสร้างตามจุดบริการนั้น ๆ
- ข้อ 1.1.5 และ 1.1.6 หากแบบกำหนดให้ใช้สาย NYY แทนเดี่ยว ต้องเพิ่มความยาวสายระหว่างเสาเป็น 2 เท่า



ฝ่ายสำรวจและออกแบบ
กองช่าง

องค์การบริหารส่วนจังหวัดสมุทรสงคราม
แบบปรับปรุงแผนภูมิ ผ.บ. 1-0008
บ้านคาทองแดง - บ้านคาและโนรา

พ.จอนันตภา เจริญ พ.จอนาโนรา อ.ปานนท์ จ.สมุทรสงคราม

อนุมัติ
นายกองค์การ
นางสาวกัญญาณัฐดา ปานะสุทธะ

เห็นชอบ
รองนายกองค์การ
นายสุวิทย์ สี่สุขจิระชัย

เห็นชอบ
นายกองค์การ

เห็นชอบ
นายกองค์การ (นางนิพนธ์ เสด็จ)

เห็นชอบ
รองนายกองค์การ (นางศันสนีย์ แก้วกันนตรี)

เห็นชอบ
ผู้อำนวยการช่าง
นายวิชาญศักดิ์ กำจรพิศสัย

เห็นชอบ
หัวหน้าฝ่ายวางแผน
นายวิชาญศักดิ์ กำจรพิศสัย

ความเห็น
วิศวกรโยธา
วิศวกรโยธาชำนาญการ
รักษาการในตำแหน่ง วิศวกรโยธาชำนาญการพิเศษ
(นายชาตรีวิทย์ ทัดแก้ว)

เห็นชอบ
นายช่างเขียนแบบชำนาญงาน
(นางสาวนารีรัตน์ ทองฉิมมิตร)

เห็นชอบ
นายช่างโยธาชำนาญงาน
(นายชินยศ ภู่อู๋)

เห็นชอบ
ผู้ควบคุมการโยธา
(นายมนตรี กองทอง)

แบบเลขที่ 007/2567/แผ่นที่ 1/11

แบบเลขที่
แผนที่แสดงที่ตั้งโครงการ

วันที่ 5/...../2567

แผนที่จังหวัดสมุทรสงคราม

สถานที่ดำเนินการก่อสร้าง



แผนที่แสดงตำแหน่งที่ตั้งโครงการ

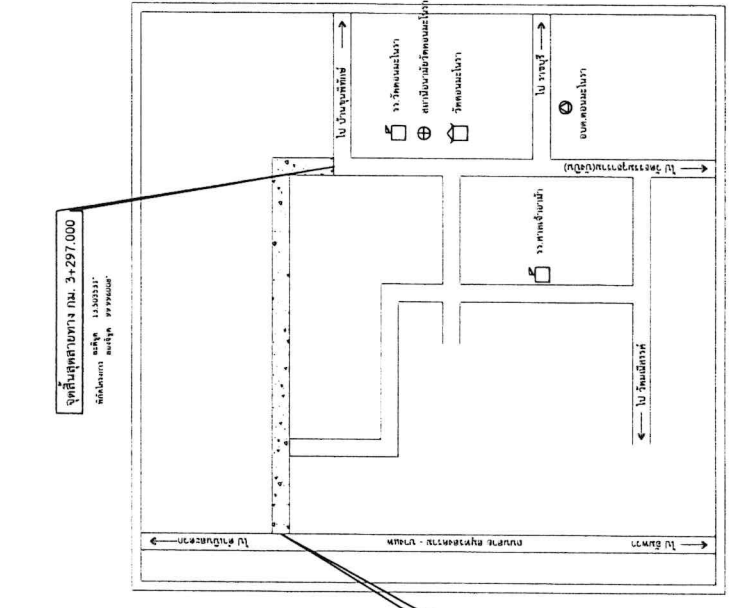

เครื่องหมายจราจรบนผิวทาง

- เส้นแบ่งทิศทางจราจร ใช้เส้นสีแดง ขนาดกว้าง 15 ซม. ตีเส้นที่กึ่งกลางผิวจราจรตลอดแนว
 - เส้นประเป็นเส้นสีแดงแบ่งทิศทางของจราจรในสายทาง 2 ของจราจรไปหรือมาซึ่งกันและกันบนสองทิศทาง
 - ขนาด ความยาว และการเว้นช่องของเส้นที่กำหนดไว้ดังนี้
 - ทางนอกเขตชุมชน เส้นยาว 3.00 ม. เว้นช่อง 9.00 ม.
 - ทางในเขตชุมชน เส้นยาว 1.00 ม. เว้นช่อง 3.00 ม.
 - เส้นขอบทาง ให้ใช้เส้นทับสีขาว กว้าง 15 ซม. ทั้ง 2 ข้าง ตลอดแนว
- ข้อกำหนดคุณสมบัติเครื่องหมายจราจรบนผิวทาง

- สีจราจร (Traffic Point) หมายถึง สีจราจรที่ใช้ในการจัดทำเครื่องหมายจราจรโดยการทาสี เป็นผลิตภัณฑ์ที่ทำในประเทศไทย ซึ่งแสดงเครื่องหมายตามผลิตภัณฑ์อุตสาหกรรม มอก. 415 สีจราจร ชนิดที่ 2
- วัสดุเทอร์โมพลาสติก (Thermoplastic) เป็นผลิตภัณฑ์ที่ผลิตภายในประเทศไทย ซึ่งแสดงเครื่องหมายมาตรฐานผลิตภัณฑ์อุตสาหกรรม มอก. 542 วัสดุเทอร์โมพลาสติกสะท้อนแสงสำหรับทำเครื่องหมายบนผิวทาง ใช้ที่ลักษณะบรรจุภัณฑ์โดยมีปริมาณลูกแก้วที่ผสมอยู่ในเนื้อสีไม่น้อยกว่าร้อยละ 30 โดยน้ำหนัก
- ลูกแก้ว (Glass Beads) ที่ใช้โรยบนเครื่องหมายจราจร เป็นผลิตภัณฑ์ที่ผลิตภายในประเทศไทย ซึ่งแสดงเครื่องหมายมาตรฐานผลิตภัณฑ์อุตสาหกรรม มอก. 543 และเครื่องโรยลูกแก้ว ต้องสามารถควบคุมการโรยลูกแก้วไม่เกาะฝั่งและกระจายอย่างสม่ำเสมอ และทั่วถึง ในอัตราไม่น้อยกว่า 400 กรัมต่อตารางเมตร
- วัสดุรองพื้น (Tack Coat หรือ Primer) ต้องเป็นผลิตภัณฑ์ที่มีคุณสมบัติของวัสดุเทอร์โมพลาสติกที่เลือกใช้ และเหมาะสมกับและเหมาะสมกับลักษณะผิวทางที่นำไปใช้งาน

การตรวจวัดคุณลักษณะเครื่องหมายจราจร

- ความหนา
 - ในระหว่างการปฏิบัติงานให้มีการตรวจวัดความหนาของเครื่องหมายจราจรในปริมาณงานไม่เกิน 100 ตารางเมตร อย่างน้อย 3 ค่า ต่อ 1 ครั้ง โดยใช้แผ่นโลหะมีรอยวางรับในแนวที่เครื่องตีเส้นจะผ่าน เมื่อพ้นหรือปิดฉากวัดได้ไปแล้ว ให้นำมาวัดความหนาของเครื่องหมายจราจรดังนี้
 - สีจราจร (Traffic Point) ความหนาของเส้นจราจรและเครื่องหมายจราจรเมื่อแห้งต้องมีความหนาไม่น้อยกว่า 2.0 มิลลิเมตร
 - วัสดุเทอร์โมพลาสติก (Thermoplastic) ความหนาของเส้นจราจรและเครื่องหมายจราจรเมื่อแห้งต้องมีความหนาไม่น้อยกว่า 3.0 มิลลิเมตร หรือไม่น้อยกว่าที่กำหนดไว้ในรูปเล่ม
- ค่าแฟกเตอร์การสะท้อนแสง (Reflectance หรือ Luminance Factor)
 - ในระหว่างการปฏิบัติงานให้มีการตรวจวัดค่าการสะท้อนแสงของเครื่องหมายจราจรในปริมาณงานไม่น้อยกว่า 10 ตำแหน่ง แต่ละตำแหน่งอย่างน้อย 3 ค่า และในทุกช่วงเวลา 1 ชั่วโมง ให้ตรวจสอบมาตรฐานเครื่องมือ (Standardization) และปรับค่าให้ถูกต้อง

ตารางแสดงเกณฑ์กำหนดคุณลักษณะเครื่องหมายจราจร

รายการที่กำหนด	วัตถุประสงค์	วัตถุประสงค์ในพลาสติก
1. วัสดุ 1.1 ข้อกำหนด 1.2 การใช้งาน		มอก. 542-2530 ระดับ 1 ทน รีดหรือปาดลาก
2. ตรวจสอบคุณลักษณะเมื่อจะทำงาน 2.1 ความหนาเมื่อแห้ง, มีลิ้น - สีพื้น - สีอ้อมหรือปาดลาก 2.2 อัตราการใช้ลูกแก้ว (โรยจากเครื่อง) กรัม/ตารางเมตร		≥ 2.0 ≥ 3.0 ≥ 400
3. ตรวจสอบคุณลักษณะเมื่อตรวจรับงาน 3.1 ความหนาเมื่อแห้ง, มีลิ้น - สีพื้น - สีอ้อมหรือปาดลาก 3.2 การสะท้อนแสง เมื่อวัดด้วยเครื่องวัดที่มี geometry ของการวัด ที่ระยะ 30 เมตร 3.3.1 การวัดค่าดัชนีการมองเห็นในเวลากลางวัน (Q), mcd.lx.m. สีขาว สีเหลือง 3.3.2 การวัดค่าดัชนีการมองเห็นในเวลากลางคืน (Q), mcd.lx.m. สีขาว สีเหลือง		≥ 2.0 ≥ 3.0 ≥ 130 ≥ 100 ≥ 200 ≥ 130



ฝ่ายสำรวจและออกแบบ
กองช่าง

องค์การบริหารส่วนจังหวัดสมุทรสงคราม
ถนนปรังน้อยสาย ๓.๓ 1-๑๐๒
บ้านดอนทราย - บ้านดอนทราย
พ.จอนภพ, เชื้อม. พ.จอนภพ, อ.จอนภพ, อ.จอนภพ

อนุมัติ
นายอรรถจักร
(นายจอนภพ ผู้ควบคุมงาน)

เห็นชอบ
รองนายกองค์การ
(นายจอนภพ สัตย์สิงห์)

เห็นชอบ
ปลัดองค์การ
(นางจอนภพ เศษ)

เห็นชอบ
รองปลัดองค์การ
(นางจอนภพ แก้วกัน)

เห็นชอบ
ผู้อำนวยการกองช่าง
(นายจอนภพ กิ่งกัญญา)

เห็นชอบ
หัวหน้าฝ่ายสำรวจและออกแบบ
(นายจอนภพ สัตย์สิงห์)

ทรงรับ
วิศวกรโยธา
รักษาการในตำแหน่ง วิศวกรโยธาชำนาญพิเศษ
(นายจอนภพ สัตย์สิงห์)

เห็นชอบ
นายช่างเขียนแบบช่างโยธา
(นายจอนภพ สัตย์สิงห์)

เห็นชอบ
นายช่างโยธาชำนาญงาน
(นายจอนภพ สัตย์สิงห์)

เห็นชอบ
ผู้ควบคุมการโยธา
(นายจอนภพ สัตย์สิงห์)

แบบเสร็จ
แบบเสร็จที่ ๒๐ / 2567 / วันที่ 3 / 11
เครื่องหมายจราจรบนผิวทาง . รูปตัดบนทาง
วันที่ / / 2567.



ฝ่ายสำรวจและออกแบบ
กองช่าง

องค์การบริหารส่วนจังหวัดสมุทรสงคราม
แบบปรับปรุงถนน ส.ถ. 1-0008
บ้านศาลพ่อแคว - บ้านดอนมะพร้าว
พ.จ.น.ช.ช. ชื่อม พ.ดอนมะพร้าว อ.บางขันที จ.สมุทรสงคราม

อนุมัติ
[Signature]
นายกองค์การ
(นางสาวกัญญาภา ปิ่นสุภา)

เห็นชอบ
[Signature]
รองนายกองค์การ
(นางสุวิมล สฤษดิ์วิเศษ)

เห็นชอบ
[Signature]
ปลัดองค์การ
(นางปวีณา เตชะต)

เห็นชอบ
[Signature]
รองปลัดองค์การ
(นางศุภมาส แก้วกันนทร์)

เห็นชอบ
[Signature]
ผู้อำนวยการกองช่าง
(นายรณศักดิ์ ก่างวิฑิตคุณ)

เห็นชอบ
[Signature]
หัวหน้าฝ่ายสำรวจและออกแบบ
(นายปริญญา ใหญ่หา)

ความเห็น
วิศวกรโยธาชำนาญการ
รักษาการในตำแหน่ง วิศวกรโยธาชำนาญการพิเศษ
(นายชาวีวัชร ทัศนัญญู)

เห็นชอบ
[Signature]
นางช่างเขียนแบบช่างเทคนิค
(นางสาววิรัตน์ ทองมีตร)

สำรวจ
[Signature]
นางช่างโยธาชำนาญงาน
(นายชินยศ บุญสุข)

เห็นชอบ
[Signature]
ผู้ช่วยวิศวกรโยธา
(นายณัฐ กองทอง)

แบบร่างที่...../2567/แผ่นที่ 4 / 11

แบบร่าง
แนวที่ดำเนินการปรับปรุง

วันที่...../...../2567..

แนวปรับปรุง/ซ่อมแซมถนนสาย ส.ถ. 1-0008 บ้านศาลพ่อแคว - บ้านดอนมะพร้าว

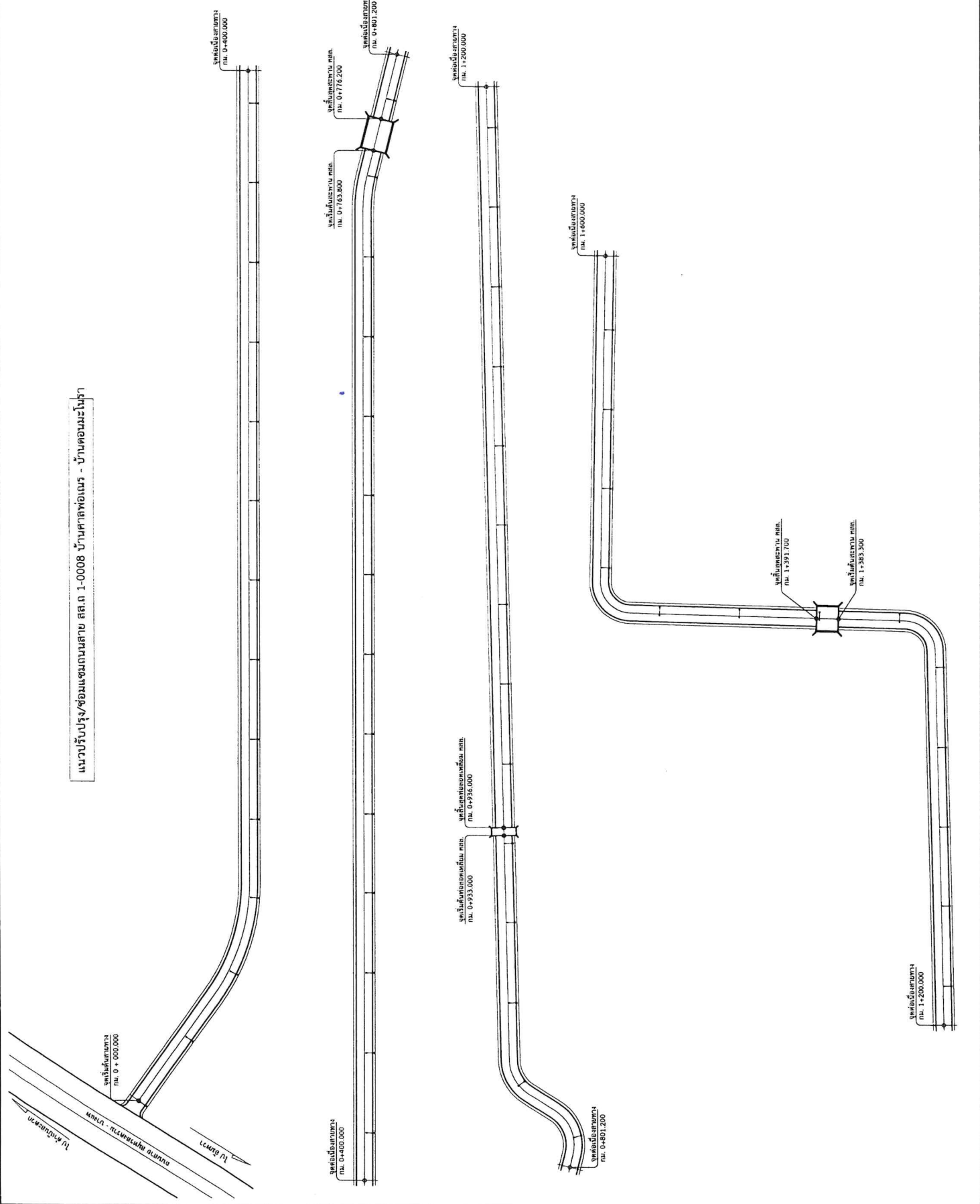



ฝ่ายสำรวจและออกแบบ
กองช่าง

องค์การบริหารส่วนจังหวัดสมุทรสงคราม
ถนนปรางค์กู่ ตำบล ต.ถ. 1-0008
บ้านท่ามะพร้าว - บ้านดอนมะพร้าว
พ.ชม.มท. ๕๕๖ ม.ค.อน.มะพร้าว อ.บางคนที จ.สมุทรสงคราม

อนุมัติ
Gadi
นายกองค์การบริหารส่วนจังหวัดสมุทรสงคราม

เห็นชอบ
สุวิทย์ สี่สุราษฎร์
รองนายกองค์การบริหารส่วนจังหวัดสมุทรสงคราม

เห็นชอบ
โก
นายก อบต. เดชอุดม

เห็นชอบ
Song
รองนายก อบต. เดชอุดม

เห็นชอบ
Song
ผู้อำนวยการกองช่าง

เห็นชอบ
พรวิภาดา เล็กจุฬา
หัวหน้าฝ่ายสำรวจและออกแบบ

ตรวจแบบ
วิภาดา เล็กจุฬา
วิศวกรโยธาชำนาญการ
รักษาการในตำแหน่งวิศวกรโยธาชำนาญการพิเศษ

เรื่องแบบ
m
นายช่างเขียนแบบชำนาญงาน

สำรวจ
LLA
นายช่างโยธาชำนาญงาน

เขียนแบบ
LLA
นายช่างโยธาชำนาญงาน

แบบเสร็จ
แนวทำนบกั้นการรับน้ำ

วันที่...../...../2567

แนวรับน้ำ/ร่อง/ซ่อมแซมถนนสาย - บ้านดอนมะพร้าว

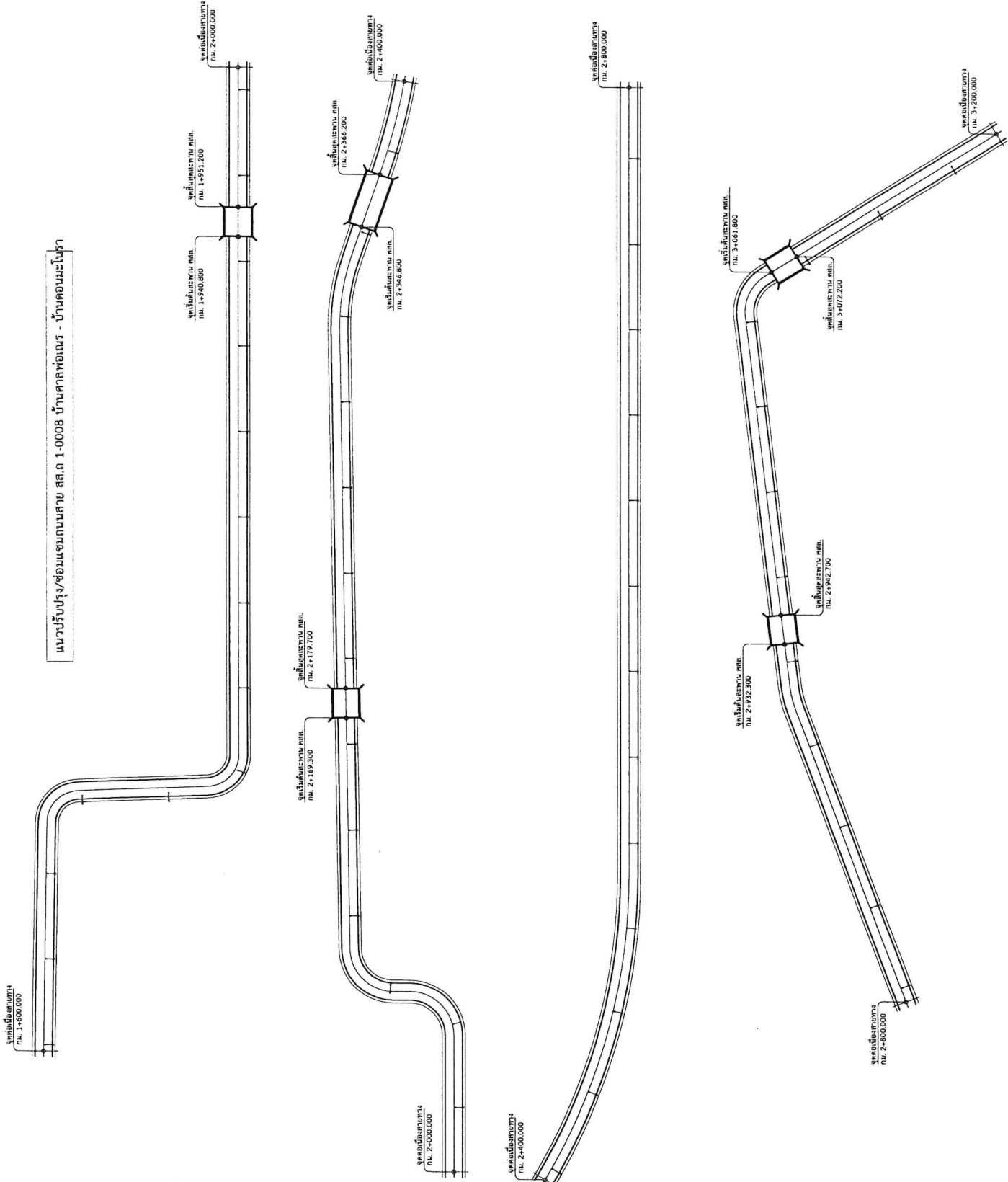



ฝ่ายสำรวจและออกแบบ
กองช่าง

องค์การบริหารส่วนจังหวัดสมุทรสงคราม

งบประมาณรายจ่าย งบจ. 1-0008
บ้านคาตะวันออก - บ้านคาตะวันตก

พ. จอมปูลาก เขื่อน ค. คันและใบภาว บ้านคาเหนือ & สุภาพพรหม

อนุมัติ
gady นายกองค์การฯ
(นางสาวกัญญ์ชฎา ปานสุทธะ)

เห็นชอบ
รองนายกองค์การฯ
วิษณุ - วิษณุ วิษณุ
(นายสุรัฐชัย สิริสุทธิรักษ์)

เห็นชอบ
ปลัดองค์การฯ
ป๋อ
(นายมีสุภัต พลเทศกุล)

เห็นชอบ
รองปลัดองค์การฯ
S
(นางชนิษาภรณ์ แก้วกันนาค)

เห็นชอบ
ผู้อำนวยการแขวง
Sornkip
(นายธรรมศักดิ์ กำจรกิจคุณ)

เห็นชอบ
หัวหน้าฝ่ายสำรวจและออกแบบ
[Signature]
(นายปริญญ์า เล็กหงษา)

ตรวจรับ
วิศวกรโยธาชำนาญการ
รักษาการในตำแหน่ง วิศวกรโยธาชำนาญการพิเศษ
[Signature]
(นายชาตรีวิทย์ หัตถกิจโกศล)

เห็นชอบ
นางช่างเขียนแบบชำนาญงาน
[Signature]
(นางสาวนารีรัตน์ ทองมณีมิตร)

สำรวจ
นางช่างโยธาชำนาญงาน
[Signature]
(นายชัยยศ บุญชวน)

เห็นชอบ
ผู้ควบคุมงานโยธา
[Signature]
(นายมนตรี ทองทอง)

แบบเมตร
แบบเมตร
วันที่ดำเนินการปรับปรุง , รูปตัดตามขวาง
วันที่ *[Date]* / 2567

แบบเมตร
แบบเมตร
วันที่ *[Date]* / 2567

วันที่ *[Date]* / 2567

วันที่ *[Date]* / 2567

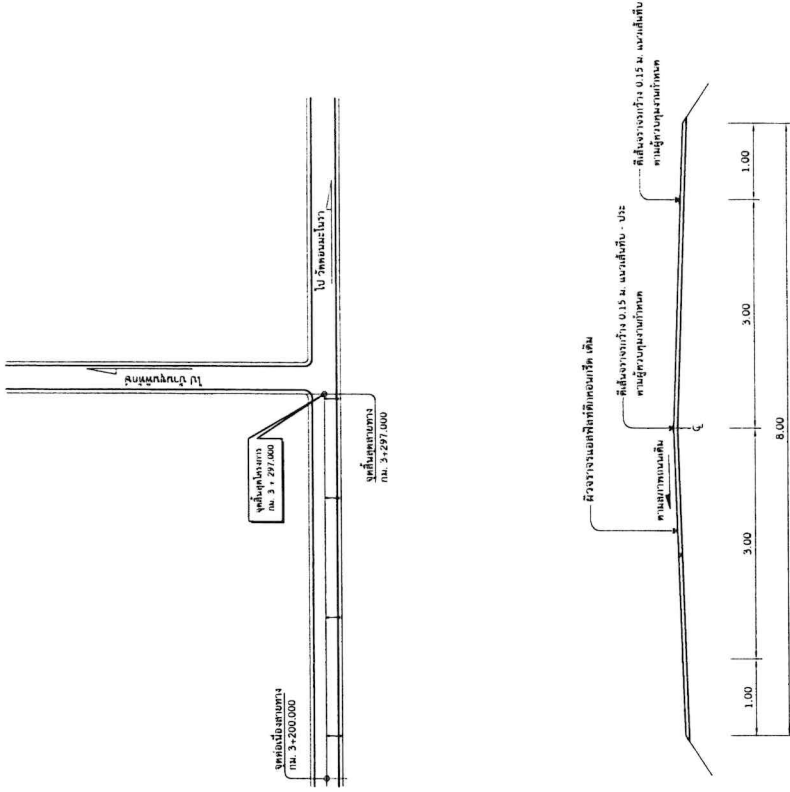

[งบ. 0-000.000 - งบ. 3 + 297.000]



ฝ่ายสำรวจและออกแบบ
กองช่าง

องค์การบริหารส่วนจังหวัดสมุทรสงคราม
แบบปรับปรุงถนน ขนาด 1-0008
บ้านท่าดอน - บ้านดอนไร่
พ. ชัยนันทน์, ธีรชัย, น. ทองนระไพ, อ. นานนท์, อ. สมพรพรหม

อนุมัติ

นายกองดีการ
(นางสาวกัญญาภัค ปานะฤทธิ์)

เห็นชอบ
(นายสุชาติ สี่สุ่ยหาชัย)

เห็นชอบ

นิตยงค์การ

(นางนันทา เคนแดง)

เห็นชอบ

รองปลัดองค์การ
(นางสัมพันธ์ แก้วรัตนบุตร)

เห็นชอบ

ผู้อำนวยการช่าง
(นายรวมศักดิ์ กำจรกิจศึกษา)

เห็นชอบ

หัวหน้าฝ่ายสำรวจและออกแบบ
(นายปริญญา เล็กสุทา)

ตรวจสอบ
วิศวกรโยธาชำนาญการ
รักษาการในตำแหน่ง วิศวกรโยธาชำนาญการพิเศษ
(นายชาตรีวัชร ทัศนัญญู)

เห็นชอบ

นายช่างเขียนแบบช่างสามัญ
(นางสาวนารีรัตน์ ทองนิมิต)

เห็นชอบ

นายช่างโยธาสามัญ
(นายชินเขต บุญชวน)

เห็นชอบ

ผู้ช่วยวิศวกรโยธา
(นายมนตรี กองทอง)

แบบเลขที่ 2567 / วันที่ 7 / 11
แบบพิมพ์
ขยาย Rumble Strips
ขยายการตีเส้นชะลอความเร็ว
วันที่ 2567 / 2567

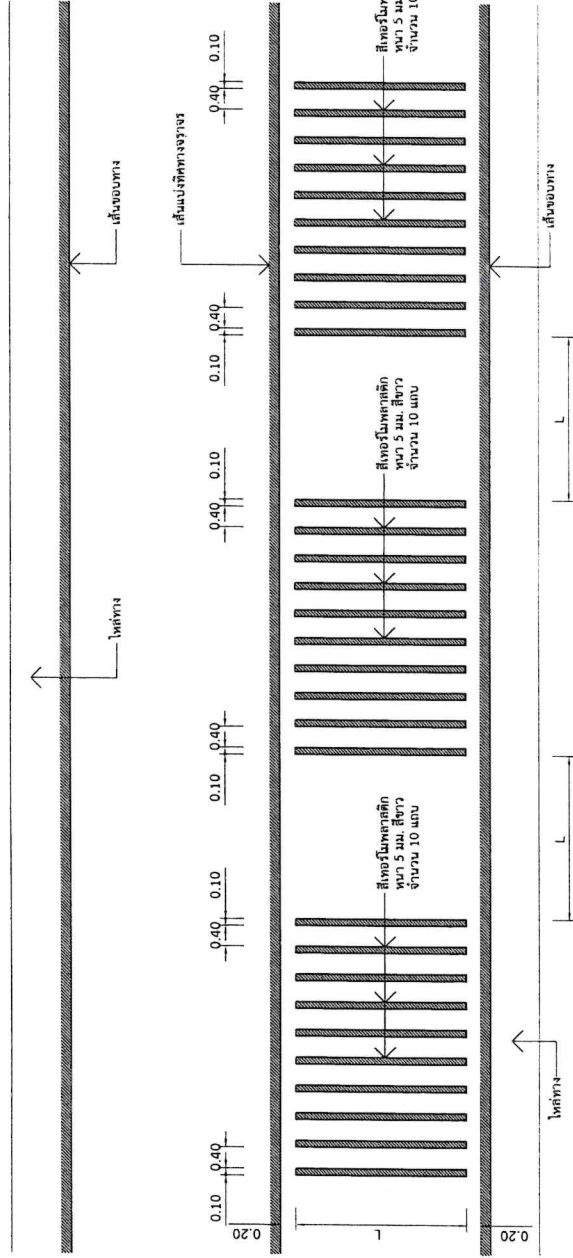

แบบขยาย Rumble Strips
SCALE 1:75

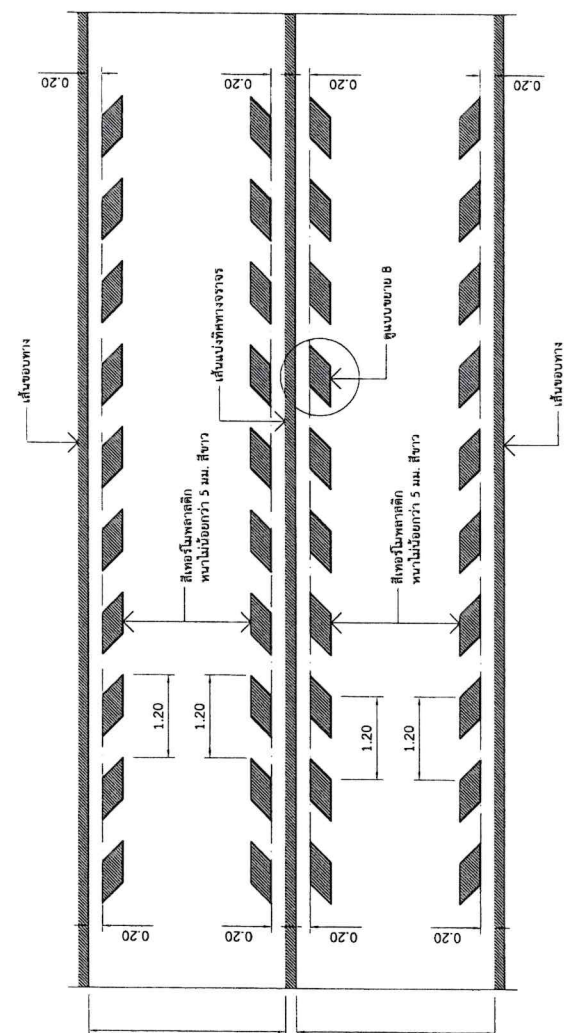

แบบขยายการตีเส้นชะลอความเร็ว
SCALE 1:75

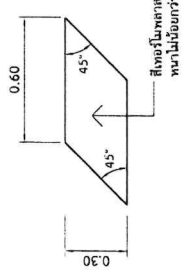

แบบขยาย B
SCALE 1:75



ฝ่ายสำรวจและออกแบบ
กองช่าง

องค์การบริหารส่วนจังหวัดสมุทรสงคราม
กองช่าง
เลขที่ 1-0008
บ้านคาตอนบน - บ้านคาเหนือ อ.สมุทรสงคราม
จังหวัดสมุทรสงคราม

อนุมัติ
นายทองดี
(นางสาวทองดี ปานสุพรรณ)

รองนายกเทศมนตรี
นายทองดี
(นายสุชัย สัตย์พรชัย)

ปลัดเทศบาล
นายสุชัย สัตย์พรชัย

รองปลัดเทศบาล
นายสุชัย สัตย์พรชัย

ผู้ชำนาญการช่าง
นายสุชัย สัตย์พรชัย

หัวหน้าช่างสำรวจและออกแบบ
นายสุชัย สัตย์พรชัย

วิศวกรโยธา
นายสุชัย สัตย์พรชัย

วิศวกรโยธา
นายสุชัย สัตย์พรชัย

ช่างเทคนิค
นายสุชัย สัตย์พรชัย

ผู้ควบคุมงาน
นายสุชัย สัตย์พรชัย

แบบที่ 10 / 11
แบบร่าง
นายสุชัย สัตย์พรชัย

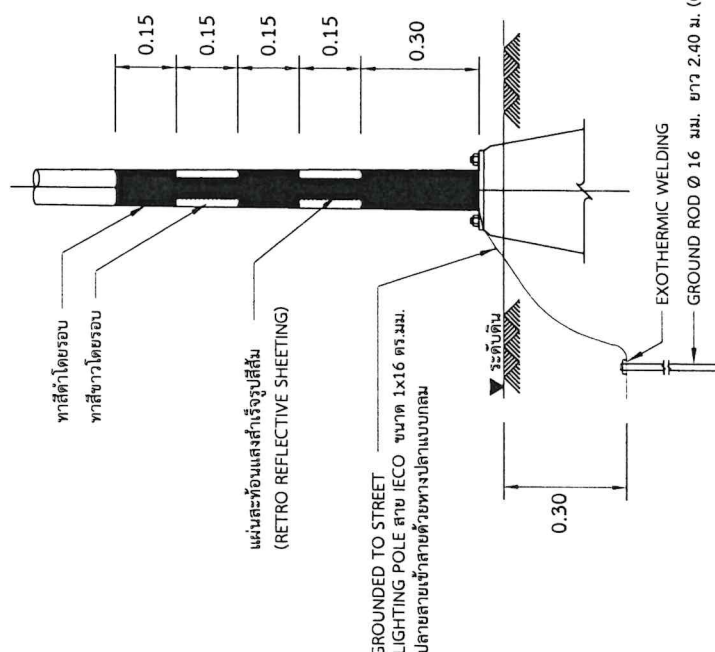
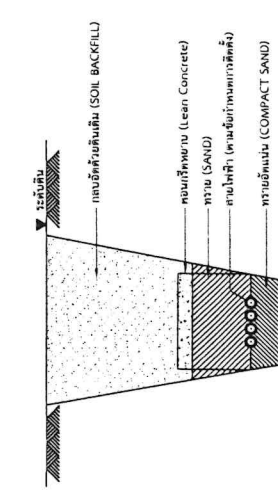

การทาสี / ติดตั้งแผ่นสะท้อนแสงและการติดตั้ง GROUND ROD
NOT TO SCALE

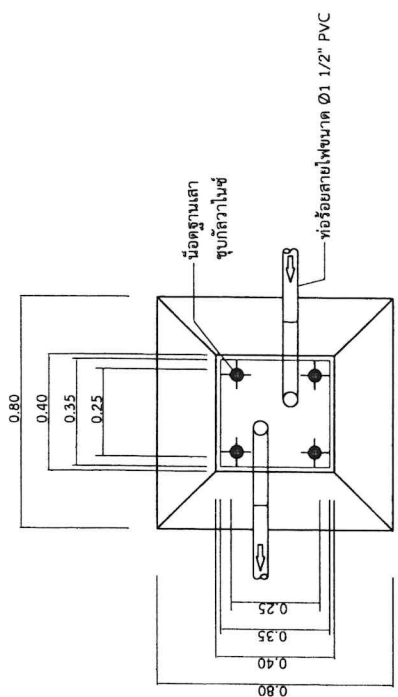

แปลนฐานราก
NOT TO SCALE

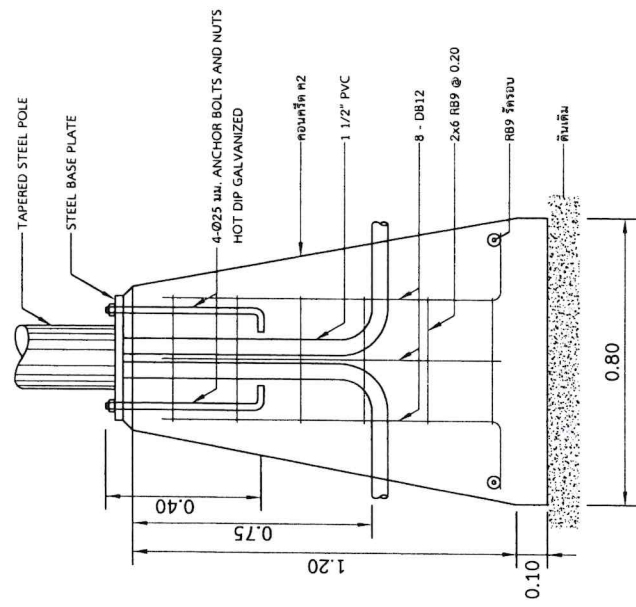

แบบขยายฐานรากเสาเหล็ก
NOT TO SCALE



ฝ่ายสำรวจและออกแบบ
กองช่าง

องค์การบริหารส่วนจังหวัดสมุทรสงคราม
ถนนปรางค์กู่ ถนนสาย ๓๓๑ 1-0008
บ้านศาลาลำดวน - บ้านดอนมะโนรา
ต.ดอนปลาก เข้ม ม.หนองมะนาว อ.บางขันที จ.สมุทรสงคราม

อนุมัติ
[Signature]
นางก้องศกกรา
(นางสาวกัญญาณัฐดา ปานะสุทธะ)

เห็นชอบ
นางนงนุช แซ่เตย
[Signature]
นางสุวิชัย สัตยพิพิธชัย

เห็นชอบ
[Signature]
นางนิกุล แซ่เตย

เห็นชอบ
[Signature]
รองปลัดองค์การ

เห็นชอบ
[Signature]
นางสัมพันธ์ แก้วกันนาค

เห็นชอบ
[Signature]
ผู้ประสานงานกองช่าง
(นางรวมศักดิ์ กางรักคิดคุณ)

เห็นชอบ
[Signature]
หัวหน้าฝ่ายสำรวจและออกแบบ
(นางอริยญา เถลิงษา)

เห็นชอบ
[Signature]
วิศวกรโยธาชำนาญการ
รักษาการในตำแหน่ง วิศวกรโยธาชำนาญการพิเศษ
(นายจารุวัชร สัตยพิพิธ)

เห็นชอบ
[Signature]
นางช่างเขียนแบบช่างโยธา
(นางสาวกรรณิศา ทองนิ่มใส)

เห็นชอบ
[Signature]
นางช่างโยธาชำนาญงาน
(นายชัยยศ ฟูไชย)

เห็นชอบ
[Signature]
ผู้ช่วยวิศวกรโยธา
(นายมนต์ กอทอง)

แบบเลขที่: ๒๒๖/2567/แผนที่ 11 / 11
แบบแสดง
รายละเอียดการติดตั้งอุปกรณ์ไฟฟ้าที่เสาไฟฟ้า
วันที่: ๒๖/๑๑/2567.

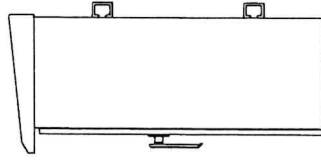
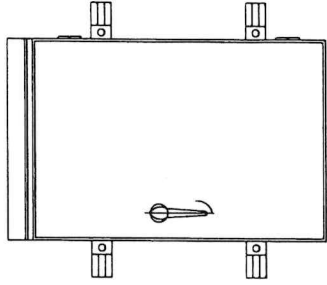

ตู้ควบคุมชนิดแขวน

* ผังวงจรภายในตู้กำหนดในแบบก่อสร้าง

ข้อกำหนดตู้ควบคุมระบบไฟฟ้าแสงสว่าง

1. ตู้ทำจากเหล็กโรลลิม (STAINLESS STEEL) ความหนาไม่ต่ำกว่า 2 มม. ขนาดเพียงพอสำหรับติดตั้งอุปกรณ์ภายในตู้ทั้งหมด โดยมีช่องว่างสำหรับการเดินสายอย่างสะดวก
2. ตู้จะต้องผลิตให้สามารถป้องกันไม่ให้ฝนน้ำผ่านเข้าไปภายในตู้ได้ ขนาดประตูมีปะเก็นยางเมื่อกับขอบการต่อหรือสายไฟที่ตู้จะต้องเป็นแบบเกลียว และควรวางอยู่ด้านล่างของตู้
3. ประตูตู้จะต้องออกแบบให้สามารถคล้องกุญแจเพื่อล็อกได้
4. มีจุดสำหรับร้อยสายดินเข้าตู้ตู้
5. ผู้ว่าจ้างจะต้องทำแบบรายละเอียดของตู้ แสดงขนาด รวมทั้งฐานคอนกรีต (สำหรับตู้ติดตั้งบนพื้นดิน) เนื่องจากขนาดตู้ขึ้นอยู่กับจำนวนอุปกรณ์ที่ติดตั้งภายใน ตามความต้องการเฉพาะของแต่ละโครงการ

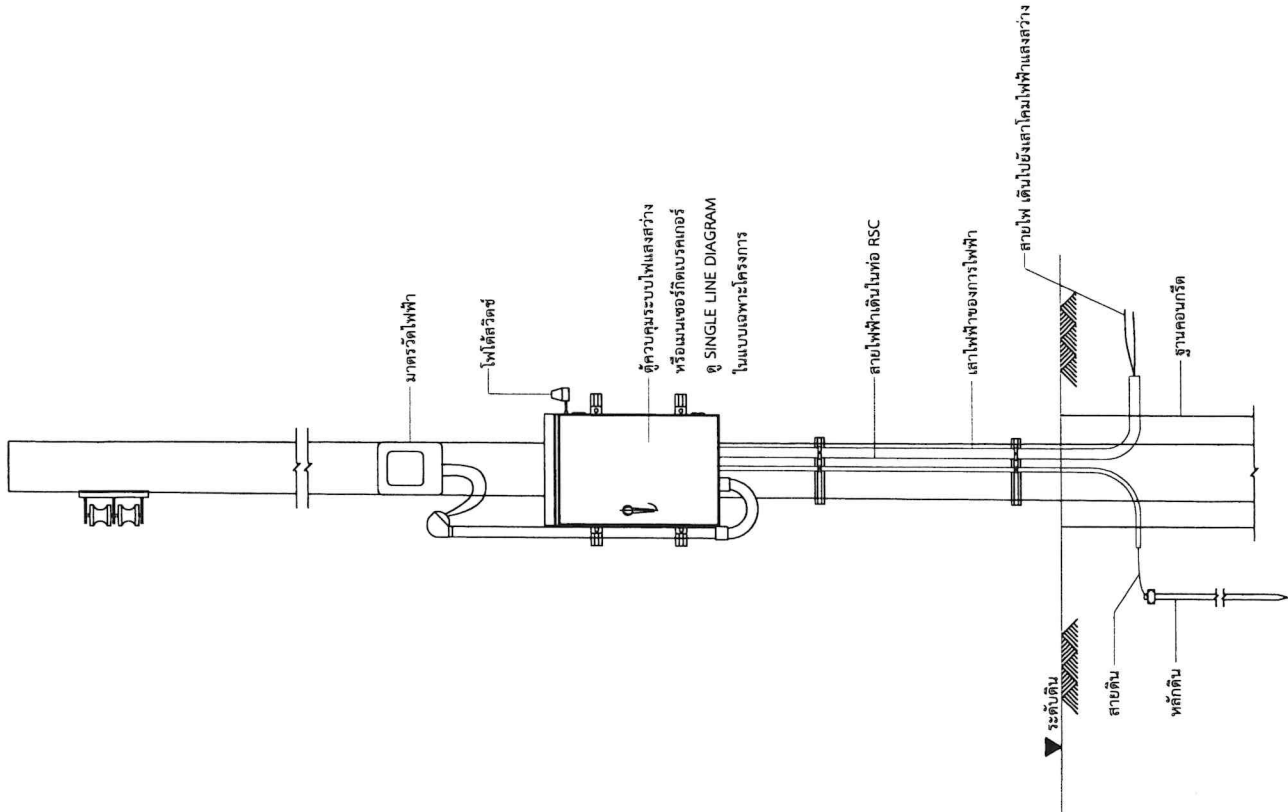

แบบรายละเอียดการติดตั้งอุปกรณ์ไฟฟ้าที่เสาไฟฟ้า

มาตราส่วน

Not To Scale

หมายเหตุ

- อ้างอิงตามแบบมาตรฐานข้อกำหนดทั่วไปและสัญลักษณ์ ของงานไฟฟ้าแสงสว่าง แบบเลขที่ พท-301/60 , พท-308/60 , พท-309/60

การขอรับการสนับสนุนงบประมาณรายจ่ายประจำปีงบประมาณ พ.ศ.๒๕๖๘
โครงการเงินอุดหนุนเฉพาะกิจ เงินอุดหนุนสำหรับโครงการก่อสร้าง/ปรับปรุงถนนสาย
สส.ถ ๑ - ๐๐๐๘ บ้านศาลพ่อเฒ่า - บ้านดอนมะโนรา ตำบลจอมปลวก , ตำบลดอนมะโนรา
อำเภอบางคนที จังหวัดสมุทรสงคราม





แผนพัฒนาฯ ทศวรรษ

พ.ศ. ๒๕๖๖ - ๒๕๗๐

ข้อตกลงการบริหารส่วนจังหวัดเชียงใหม่
ร่วมด้วยช่วยกัน

กองยุทธศาสตร์และงบประมาณ

ฝ่ายนโยบายและแผนงาน

โทร. ๐๕๓-๗๖๐๗๗

ที่	โครงการ	วัตถุประสงค์	เป้าหมาย (ผลผลิตของโครงการ)	งบประมาณ					ตัวชี้วัด (KPI)	ผลที่คาดว่าจะได้รับ	หน่วยงาน รับผิดชอบ
				๒๕๖๖ (บาท)	๒๕๖๗ (บาท)	๒๕๖๘ (บาท)	๒๕๖๙ (บาท)	๒๕๗๐ (บาท)			
๙	ปรับปรุงซ่อมแซมถนนสาย สส.๑๑ - ๐๐๐๖ บ้านปรานิษฐ์ - บ้านวัดโบสถ์ ตำบลบางสะแก ตำบลบ้านปรานิษฐ์ อำเภอบางคนที จังหวัดสมุทรสงคราม	เพื่อให้ประชาชนมีเส้นทางใช้การคมนาคมสะดวกรวดเร็ว	ซ่อมแซมผิวจราจร ขนาดกว้าง ๘.๐๐ เมตร ระยะทาง ๓,๔๓๕.๐๐ เมตร	-	-	๑๖,๔๐๐,๐๐๐	-	-	จำนวนครุภัณฑ์ที่มีการคมนาคมสะดวก รวดเร็วเพิ่มมากขึ้น	ประชาชนได้รับความสะดวกในการคมนาคม	กองช่าง
๑๐	ปรับปรุงซ่อมแซมถนนสาย สส.๑๑ - ๐๐๐๗ บ้านบางขุน - บ้านบางสะแก ตำบลบางสะแก อำเภอบางคนที จังหวัดสมุทรสงคราม	เพื่อให้ประชาชนมีเส้นทางใช้การคมนาคมสะดวกรวดเร็ว	ซ่อมแซมผิวจราจร ขนาดกว้าง ๘.๐๐ เมตร ระยะทาง ๒,๐๔๐.๐๐ เมตร	-	-	๙,๗๕๐,๐๐๐	-	-	จำนวนครุภัณฑ์ที่มีการคมนาคมสะดวก รวดเร็วเพิ่มมากขึ้น	ประชาชนได้รับความสะดวกในการคมนาคม	กองช่าง
๑๑	ปรับปรุงซ่อมแซมถนนสาย สส.๑๑ - ๐๐๐๘ บ้านศาลทอเอม - บ้านดอนมะโนรา ตำบลจอมปลวก. ตำบลดอนมะโนรา อำเภอบางคนที จังหวัดสมุทรสงคราม	เพื่อให้ประชาชนมีเส้นทางใช้การคมนาคมสะดวกรวดเร็ว	ซ่อมแซมผิวจราจร ขนาดกว้าง ๘.๐๐ เมตร ระยะทาง ๓,๒๙๗.๐๐ เมตร	-	-	๑๕,๘๒๐,๐๐๐	-	-	จำนวนครุภัณฑ์ที่มีการคมนาคมสะดวก รวดเร็วเพิ่มมากขึ้น	ประชาชนได้รับความสะดวกในการคมนาคม	กองช่าง



ขึ้นทะเบียนทาง

รหัสสายทาง อบจ.สส.ถ ๑ - ๐๐๐๘

บ้านศาลพ่อเฒ่า - บ้านดอนมะโนรา

อำเภอบางคนที

จังหวัดสมุทรสงคราม

จัดทำโดย



ฝ่ายสาธารณูปโภค

กองช่าง

องค์การบริหารส่วนจังหวัดสมุทรสงคราม

แบบการลงทะเบียนเป็นทางหลวงท้องถิ่น

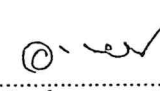
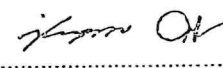
ชื่อ เส้นทางสาย.....บ้านศาลพ่อเฒ่า - บ้านดอนมะโนรา
 จาก.กม. ๐+๐๐๐ ถึง.กม. ๓+๒๕๗ ตำบล ดอนมะโนรา อำเภอ บางคนที จังหวัด สมุทรสงคราม
 ระยะทาง ๓.๒๕๗ กิโลเมตร ผิวจราจรประเภท ลาดยาง ผิวจราจรกว้าง ๖.๐๐ เมตร
 ไหล่ทาง/ทางเท้า กว้าง ๑.๐๐ เมตร เขตทางกว้าง ๑๐.๐๐ เมตร.....อื่นๆ.....
 หน่วยงานเจ้าของโครงการ องค์การบริหารส่วนจังหวัดสมุทรสงคราม

ผลการตรวจสอบและความเห็นประกอบการพิจารณา	คำสั่ง
<input checked="" type="checkbox"/> เป็นไปตามประกาศ กรมทางหลวงชนบท เรื่อง มาตรฐานและลักษณะของ ทางหลวงท้องถิ่น ฯลฯ ข้อ.....๑๗..... <input type="checkbox"/> ไม่เป็นไปตามประกาศ กรมทางหลวงชนบท เรื่อง มาตรฐานและลักษณะของ ทางหลวงท้องถิ่น ฯลฯ ข้อ.....ดังนี้.....	ให้ลงทะเบียนเป็นทางหลวงท้องถิ่น ชั้นที่...๔...(นอกเขตเมือง).....ได้ ว่าที่ผู้สมัครใจโท  (อาทิตย์ บุญณะไธภัต) รองผู้ว่าราชการจังหวัด ปฏิบัติราชการแทน ผู้ว่าราชการจังหวัดสมุทรสงคราม (วันที่) - 2 S.A. 2554
<input checked="" type="checkbox"/> ควรรับลงทะเบียน เป็นทางหลวงท้องถิ่น ชั้นที่...๔...(นอกเขตเมือง)..... รหัสสายทาง สส.ถ ๑ - ๐๐๐๘ หมายเหตุ.....	<input type="checkbox"/> ไม่ควรรับลงทะเบียน เหตุผล.....
(ลงชื่อ)  (นายชัยบุรณต์ แจ่มศิริ) ผู้อำนวยการสำนักงานทางหลวงชนบทจังหวัดสมุทรสงคราม (วันที่).....	(ลงชื่อ)  (นายนเรศ วงศาโรจน์) (ตำแหน่ง)..... (วันที่) - 2 S.A. 2554

บันทึกการรับ - ส่งมอบทางหลวงชนบท

โครงการ... ส.ส. 3018... ชื่อสายทาง... บ. ศาลหอเจร - บ. คอนมะโนรา
ช่วง กม. ๑ + ๐๐๐ ถึง ช่วง กม. 3 + 2๙7

เขียนที่.....

วันที่..... เดือน กันยายน พ.ศ. 2545

หนังสือฉบับนี้ทำขึ้นเพื่อเป็นหลักฐานในการรับ - ส่งมอบทางหลวงชนบท โครงการ 3018
ชื่อสายทาง บ. ศาลหอเจร - บ. คอนมะโนรา ช่วง กม. ๑ + ๐๐๐ ถึง
ช่วง กม. 3 + 2๙7 ในท้องที่อำเภอ ขวางเขย
จังหวัด สัมพรสงคราม โดย นายสุจริศ อรรถศาสตร์
ตำแหน่ง เจ้าพนักงานชนบทจังหวัด สัมพรสงคราม เป็นผู้ส่งมอบให้มาอยู่ในความควบคุมและบำรุงรักษาของ
(องค์การบริหารส่วนจังหวัด/เทศบาล/องค์การบริหารส่วนตำบล) สัมพรสงคราม
ตั้งแต่วันที่ 1 ตุลาคม 2545 เป็นต้นไป โดย
ตำแหน่ง นายกองจัดการบริหารส่วนจังหวัด สัมพรสงคราม เป็นผู้รับมอบ

ผู้ส่งมอบ ได้ส่งมอบให้ผู้รับมอบแล้ว ตั้งแต่วันที่..... เดือน กันยายน พ.ศ. 2545
พร้อมด้วยเอกสารหลักฐาน ดังนี้

- | | |
|-----------------------------|--------------|
| 1. บันทึกการรับ - ส่งมอบทาง | จำนวน 1 ฉบับ |
| 2. บัญชีรายละเอียดเส้นทาง | จำนวน 1 ฉบับ |
| 3. บัญชีละทานและท่อระบายน้ำ | จำนวน 1 ฉบับ |
| 4. ประวัติสายทาง | จำนวน 1 ฉบับ |
| 5. แผนที่แนวทาง | จำนวน 7 ฉบับ |

ทั้งนี้ ผู้ส่งมอบและผู้รับมอบได้ตรวจสอบหลักฐานทั้งหมดดังกล่าวถูกต้องทุกประการแล้ว จึงได้
ลงนามไว้เป็นหลักฐาน

สำเนาถูกต้อง

(นางวรรณา แตรรังษ์)

นักวิชาการเงินและบัญชี 5

ลงชื่อ.....ผู้ส่งมอบ

(นายสุจริศ อรรถศาสตร์)

เจ้าพนักงานชนบทจังหวัด สัมพรสงคราม

ลงชื่อ..... พยาน

(นายอุทิศ รัตนบรรเทิง)

ตำแหน่ง หัวหน้าฝ่ายควบคุมการก่อสร้างและซ่อมบำรุง

ลงชื่อ.....ผู้รับมอบ

(นายอำนวยการบริหารส่วนจังหวัดสมุทรสงคราม)

นายก อบจ./นายกเทศมนตรี/ประธาน อบต.

26 ก.ย. 2545

ลงชื่อ..... พยาน

(นายประจิดดี เจริญพัฒนา)

ปลัดองค์การบริหารส่วนจังหวัดสมุทรสงคราม

26 ก.ย. 2545